



Siemens
WG44G10ACH
Waschvollautomat

Vorgänger:

Nachfolger:

EAN-Nummer:
4242003901137

Vertriebsprogramm:

iQ500, Waschmaschine, Frontloader, 9 kg, 1400 U/min. WG44G10ACH

Leistung und Verbrauch

- Energie-Effizienz-Klasse¹: A
- Energie² / Wasser³: 46 kWh / 48 Liter
- Fassungsvermögen: 1 - 9 kg
- Schleuderkategorie: B
- Schleudertouren^{**}: 400 - 1400 U/min
- Geräuschwert: 70 dB (A) re 1 pW
- Geräusch-Effizienzklasse: A

Programme

- Standardprogramme: Baumwolle, Pflegeleicht, Fein/Seide, Wolle-Handwäsche
- Spezialprogramme: Trommel reinigen (mit Erinnerungsfunktion), Hemden/Business, Outdoor, Schleudern/Abpumpen, Schnell/Mix, Spülen, Speed 15'/30'

Optionen

- varioSpeed: Bis zu 65% verkürzte Waschdauer ^{***}
- Antifleckensystem mit 4 Flecken - zuschaltbar zu den gängigen Standard-Programmen
- touchControl-Tasten: Bügelleicht, Endezeitvorwahl, Fleckenwahl, Start / Pause mit Nachlegefunktion, Temperatur, varioSpeed / SpeedPerfect, Drehzahlabwahl, Wasser Plus & Extra Spülen/ohne Schleudern

Komfort und Sicherheit

- Nachlegefunktion: Unterbrechen Sie den bereits gestarteten Waschvorgang, um weitere Wäschestücke in die Trommel zu legen
- Grosses, übersichtliches LED-Display für Programmablauf, max. Schleuderdrehzahl, 24 h Endezeitvorwahl und Beladungsempfehlung
- Trommelvolumen: 65 l
- Nutzungszähler: Zählt abgeschlossene Programme
- waveDrum: besonders schonende und wirkungsvolle Wäschepflege
- Trommelreinigung mit Erinnerungsfunktion
- 32 cm-Bullauge, schwarz, weiß mit 165° Türöffnungswinkel
- Nachlegefunktion / Pausefunktion
- iQdrive: energiesparenste und leiseste Motorentechnologie
- waterPerfect Plus: für effiziente Wassernutzung auch bei geringer Beladung dank intelligenter Sensortechnik
- Demoprogramm, Antifleckensystem
- antiVibration Design: mehr Stabilität und Laufruhe
- Erfüllt die erhöhten Schallschutzanforderungen der Norm SIA 181 ohne Zusatzmassnahmen
- aquaStop: eine Siemens Hausgeräte Garantie bei Wasserschäden - ein Geräteleben lang*
- Programmwähler für feuchtegesteuerte-, Zeit- und Spezialprogramme
- Schaumerkennung
- Unwuchtkontrolle
- Kindersicherung

Integriertes Zubehör

Zusätzlich erhältliches Zubehör

- WZWP20W Podest mit Auszug, Waschmaschine, cubic
- WZ10131 Zulauf-Verlängerung
- WX975600 Bodenbefestigung

Verfügbare Farbvarianten

Technische Daten

Ausstattungsmerkmale

Bauform : Standgerät
Türanschlag : Links
Gehäusefarbe/-material : Weiß
Länge Netzkabel : 160.0
Höhe für Unterbau : 850.00
Gerätehöhe : 848
Abmessungen des Gerätes : 848 x 598 x 590
Rollen : Nein
Nettogewicht : 75.5
Trommelvolumen : 65
Türrahmen : Schwarz, weiß
Schalleistung Waschen : 50 DB
Anschlusswert : 2300
Absicherung : 10
Spannung : 220-240
Energy Star Qualified : Nein
inkl. Kabel : Ja
Steckerart : Schweiz-Stecker mit Erdung
Länge Zulaufschlauch (in) : 59.05
Abmessungen des verpackten Gerätes : 34.66 x 25.70 x 27.23
Nettogewicht : 166.000
Bruttogewicht : 169.000
Länge Ablaufschlauch : 150.00
Länge Zulaufschlauch : 150.00
Abmessungen des verpackten Gerätes : 880 x 691 x 653
Bruttogewicht : 76.5
Anschlusswert : 1000
Absicherung : 10
Spannung : 220-240
Wassersicherheitssystem : Aquastop
Anzahl der Tasten : 8
Maximale Schleuderdrehzahl : 1400
Schleuderdrehzahl Optionen : Variabel
Restzeitanzeige : Ja
Programmablaufanzeige : LED-Display, LEDs
Energieeffizienzklasse (EU 2017/1369) : A
Gewichteter Energieverbrauch in kWh pro 100 Waschzyklen im Programm eco 40-60 : 46
Maximale Kapazität in kg (EU 2017/1369) : 9.0
Wasserverbrauch in Litern im eco-Programm pro Betriebszyklus : 48
Dauer des Programms eco 40-60 in Stunden und Minuten bei Nennkapazität : 3:48
Schleudereffizienzklasse des Programms eco 40-60 : B
Luftschallemissionsklasse : A
Luftschallemissionen : 70

iQ500, Waschmaschine, Frontloader, 9 kg, 1400 U/min.
WG44G10ACH



Maße in mm

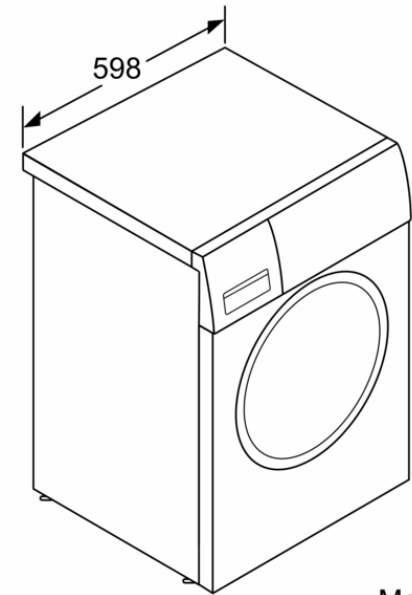
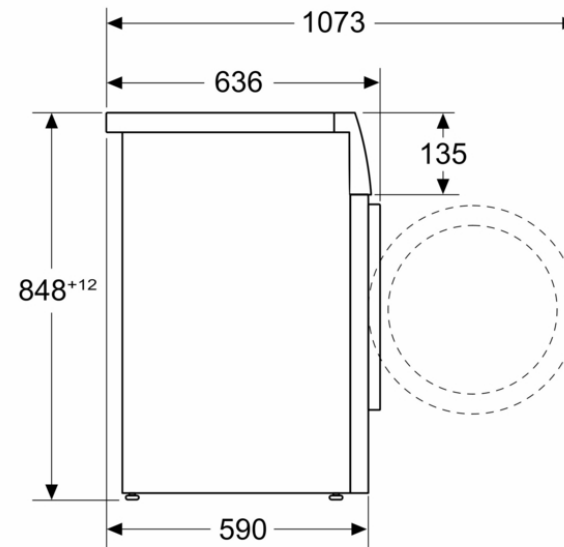

Masse in mm