

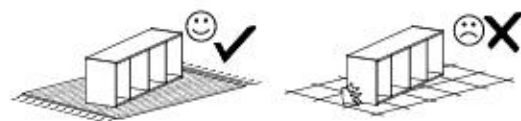

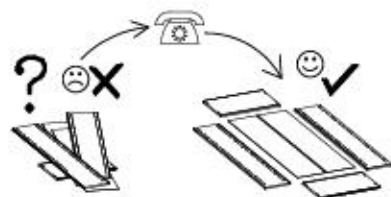

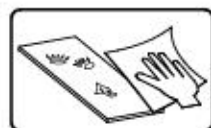

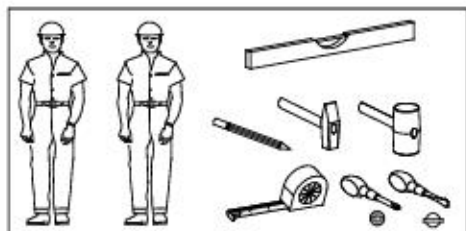
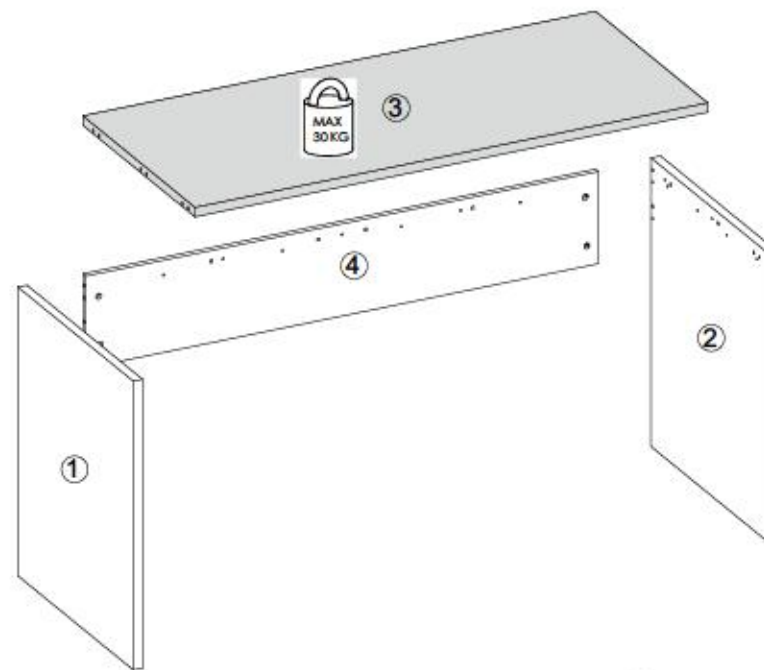

- Ⓛ Montageanleitung
- Ⓝ Handleiding voor de montage
- Ⓜ Montaj talimat
- Ⓧ Notice de montage
- Ⓢ Montážní návod
- Ⓟ Szereelés útmutató
- Ⓠ Assembly Instructions
- Ⓡ Instrukcja montażu
- Ⓡ Инструкции по монтажу
- Ⓡ Istruzioni di montaggio
- Ⓡ Návod na montáž
- Ⓡ Instrucțiuni de montaj
- Ⓡ Instrucciones de montaje
- Ⓡ Montaj Talimat



nr	L[mm]	B[mm]	T[mm]	Menge	Colt
1	762	622	25	1	1/1
2	762	622	25	1	1/1
3	1380	604	25	1	1/1
4	1380	280	16	1	1/1



W1  x3	B1  ø8x35 x16	I7a  x4	I7c  x9
K1  x13	K10  x13	P4  x4	F4  x12



I

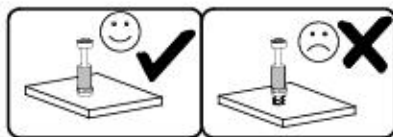
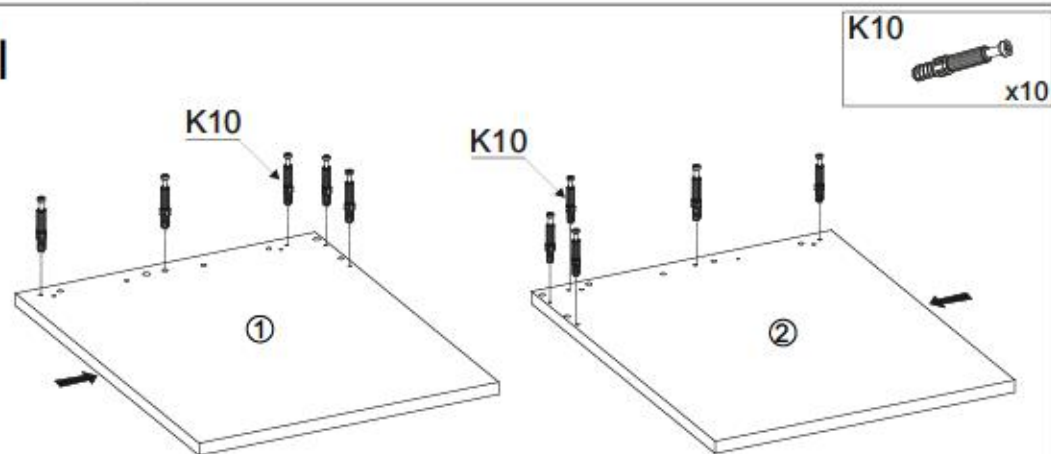

II

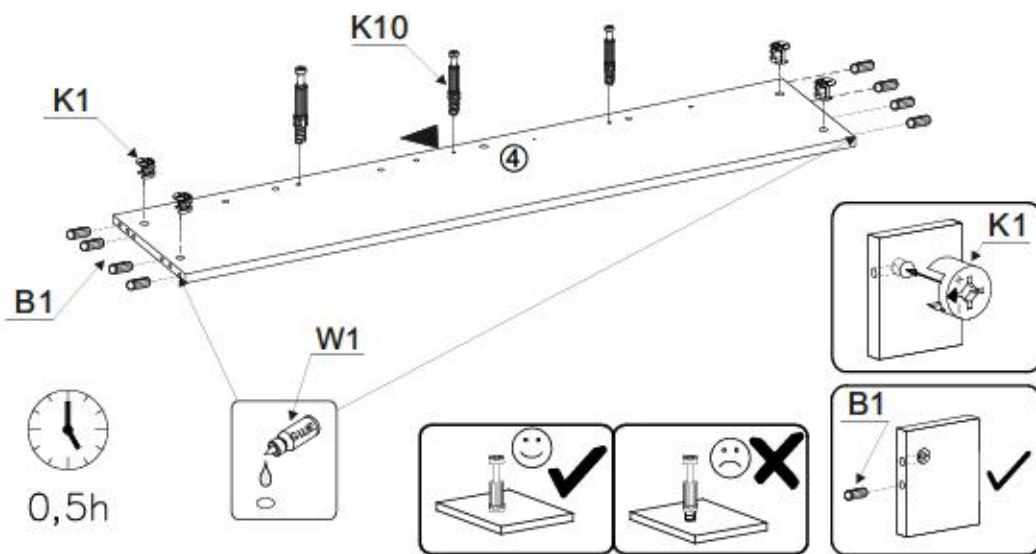
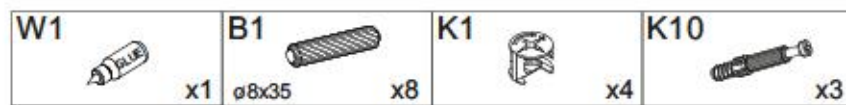

III

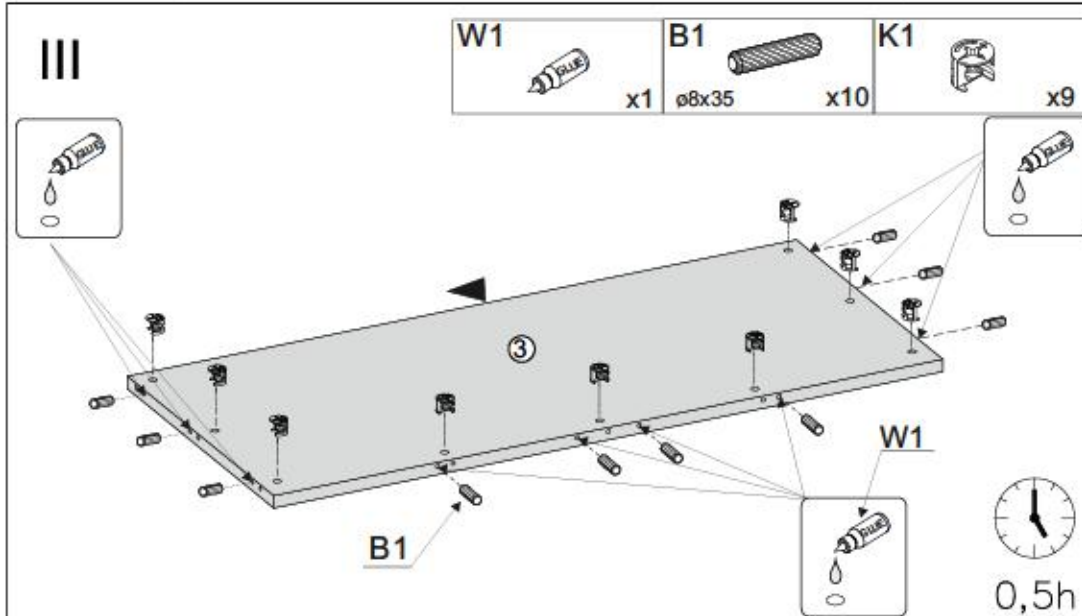

IV

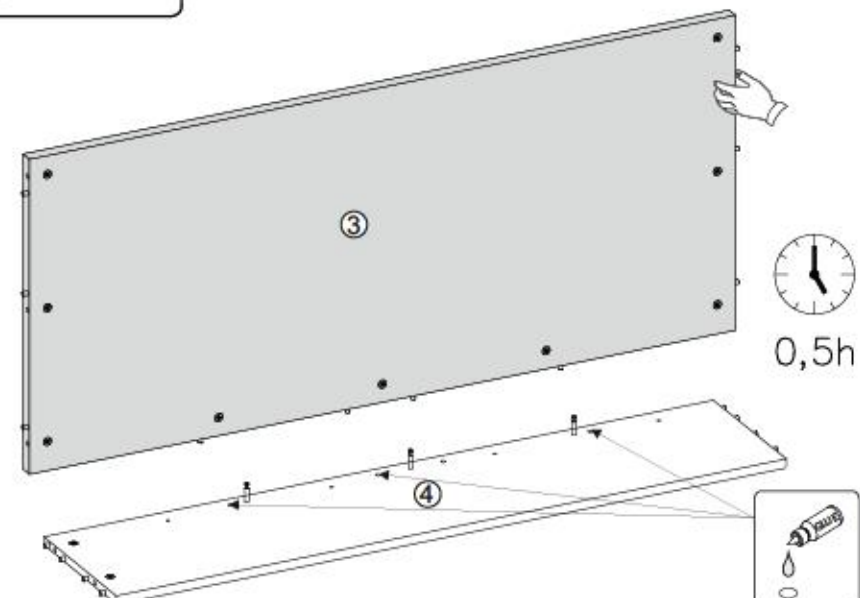
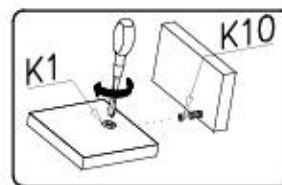



V

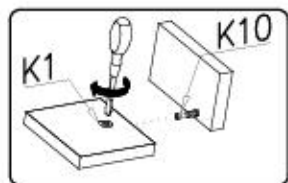

0,5h

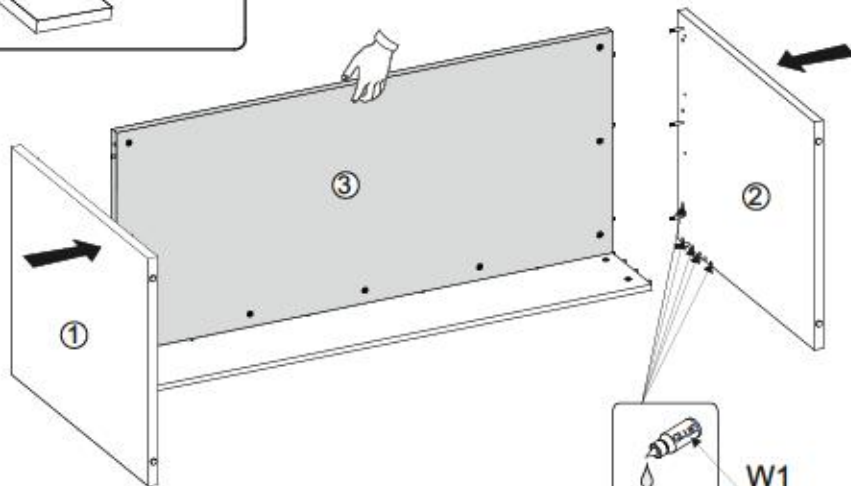

VI

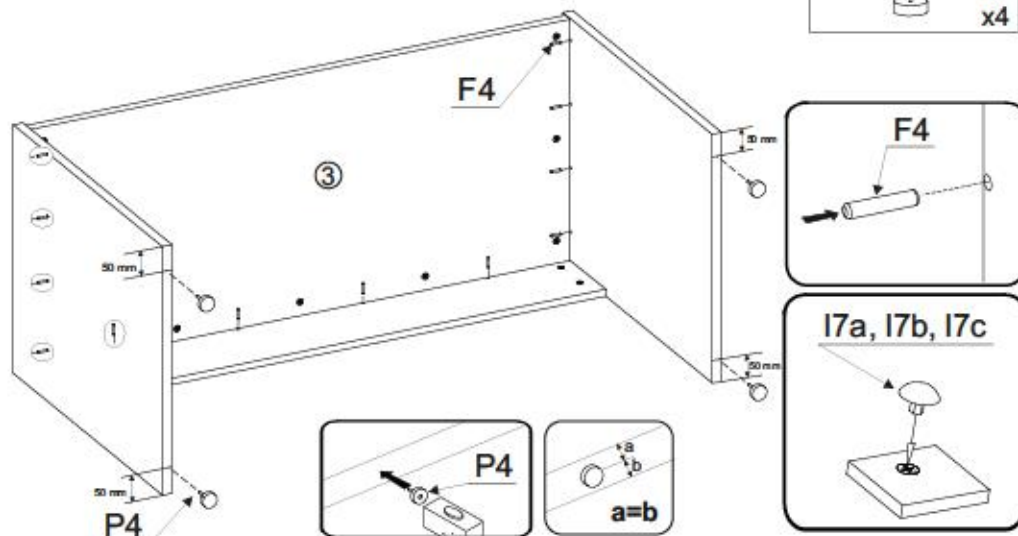
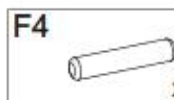
Name • Nom • Nome • Naam • Nazwa • Jméno  
• Νόμος • Név • Denumire • Isim • Имя

Nr • No • N° • Номер • Č • Sz

Typ • Type • Тип • Τύπος • Τύρο • Tun

CITY / GIRON

---

06

**D** **Linea Distributrice DE BECHIAGLIA**  
Sollte Ihnen ein Beschädigtes Teil, können Sie diese Servicekarte direkt an die untenstehende Adresse mailen. Wir können allerdings nur Beschädigte auf diesem Wege versenden. Sollten Sie eine andere Beschwerde an Ihren Möbelstück haben, so wenden sie sich bitte direkt an Ihr Möbelhaus.

**GB** Our direct order service for fitting  
if a fitting part is missing, you can e-mail this service card directly to the address below. However, we can only send fitting parts in the way if you have any cause for complaint concerning your item of furniture, please contact your furniture store directly.

**CZ** Náš priame služby pro levání  
Chytl-li vám nějaký díl z kování, můžete tuto servisní kartu odešlat e-mailem přímo na níže uvedenou adresu. Auto cestou však můžeme poslat jen díly kování. Pokud byste měli nějaký jiný problém, obraťte se přímo na svého prodejce nábytku.

**F** Bien vouloir se servir de cette carte  
si vous manquez une pièce, veuillez envoyer directement la présente carte ainsi qu'à l'adresse e-mail indiquée ci-dessous. Cependant, nous ne pouvons uniquement envoyer des pièces. Pour tout autre type de réclamation concernant votre meuble, veuillez contacter directement votre magasin d'ameublement.

**I** Il nostro servizio diretto per il ordine della fornitura  
Qualora Vi dovesse mancare una parte di fissaggio, allora Vi preghiamo di inviare questa carta di servizio immediatamente all'indirizzo sottostante. Possiamo inviare i pezzi di fissaggio solamente per mezzo di questo procedimento. Qualora dovete avere qualche altra reclamazione in merito al mobile, allora Vi preghiamo di rivolgerVi direttamente al Vostro Negozio di mobili.

**BG** Наш директен сервис за монтаж  
Ако ви липне част от крепежа, молимо ви да ни пишете на адресата подолу. Можеме да ви доставим само частите за монтаж. Ако имате друг каквон било проблем с мебелта, молимо ви да се обадите директно на вашия магазин за мебели.

**NL** Onze directie voor losse onderdelen  
Wanneer er een onderdeel ontbreekt, kunt u deze servicekaart direct aan onze afdeling e-mailen. Wij kunnen u nog een weg wijzen alleen beschadigd en venturen. Mocht u een ander probleem aan uw meubel hebben, is zoeken wij u contact op de nearest met uw meubeldealer.

**PL** Nasz bezpośredni serwis czeski montażowych  
Jeśli w trakcie montażu brakuje części do montażu, u prosimy o przesłanie nam niniejszej karty serwisowej na niżej podany adres e-mailowy. Wzrosty możemy wysłać jedynie części do montażu. W przypadku innych reklamacji dotyczących mebla, prosimy o kontakt z do salonu meblowego, w którym został dokonany zakup.

**HR** Servis za otkove  
U slučaju da nedostaje neki od dijelova potrebno nam da vas dođe uvidjeti meblu i da vam pošaljemo ovaj servisni obrazac. Na ovaj način mogu se dostaviti samo otkovi. U slučaju da imate dodatne prigovore vezane uz loš rad namještaja molimo vas da se obratite bravno trgovini namještaja gdje je isti kupljen.

**HU** Direktrendelési kártya használata esetén  
Ha hiányzik egy darab, azt a kártyát közvetlenül elküldhet az alábbi e-mail címre. Azonban csak a visszaküldött kártyák fogadhatók. Amennyiben másféle problémát szeretne feljelenteni, kérjük, forduljon közvetlenül a boltvezetőhöz.

**SK** Náš priamy servis pro levání kování  
Ak by Vám chýbala nejaká časť kování, môžete poslať túto servisnú kartu priamo e-mailom na nižšie uvedenú adresu. Cieľom kování vieme poslať iba týmto spôsobom. Ak by ste mali iný problém s vašim nábytkom, obráťte sa priamo na váš predajcu nábytku.

**SLO** Náš direktno uslužbeni storitev za otkove  
Vse manjkajoče delce kovanj lahko in svetujemo kar najbolje po e-pošti direktno na spodnji naslov. Po tej poti vam lahko pošljemo samo otkove. Če želite reklamirati kakšen drug del pohištva, se obrnite neposredno na vašo trgovino pohištva.

**RO** Serviciul nostru direct pentru furnizarea  
In cazul in care va lipseste o piesa de fixare si puteti sa ni trimiteti direct acest card de serviu prin e-mail la adresa de mai jos. Noi nu putem expedia piesa de fixare decat pe aceasta cale. Dacă aveți o altă reclamație referitoare la piesa de mobilier, atunci vă rugăm să vă adresați direct la magazinul dvs. de mobilier.

**RUS** Наш прямой сервис для доставки  
Если Вам не хватает какой-либо детали крепежа, можете отправить нам эту сервисную карточку по электронной почте на адрес, указанный ниже. Мы сможем доставить детали крепежа только таким образом. Если у Вас есть другая претензия по поводу мебели, пожалуйста, обращайтесь непосредственно в магазин, где была приобретена мебель.

**S** Vår direktservice för beställningar  
Om du saknar en beställning kan du skicka detta servicekort direkt till e-postadressen som anges nedan. Tänk på att detta är den enda väg för att skicka beställningar till oss. Om du vill reklamera din möbel av en annan anledning rekommenderar vi kontakten till möbeldisare direkt.

**ES** Nuestro servicio directo para accesorios  
Si le falta al algún accesorio, puede enviar este tarjeta de servicio directamente a la siguiente dirección. No obstante, por este medio solo podemos enviar accesorios. Si tiene alguna otra objeción sobre su mueble, consulte directamente con su mueblería.

**TR** Doğrudan için doğrudan servisleriniz  
Bir donanım z eksiklik bu servis kartını doğrudan aşağıda bulunan adrese doğrudan mail ile yazabilirsiniz. Sadece bu yönde donanım parçalarını gönderebiliriz. Diğer problemler için "müşteri hizmetleri" veya diğer doğrudan mobilya satıcılarına danışın.

nr	L [mm]	B [mm]	T [mm]	Merçe	Cut
1	762	622	25	1	1/1
2	762	622	25	1	1/1
3	1380	604	25	1	1/1
4	1380	175	16	1	1/1

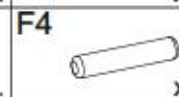
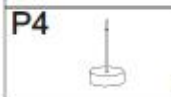
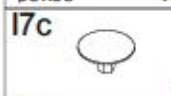
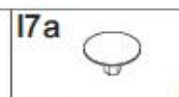
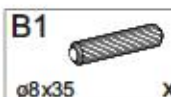
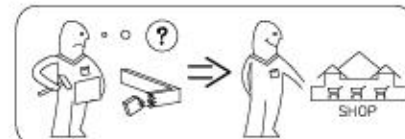
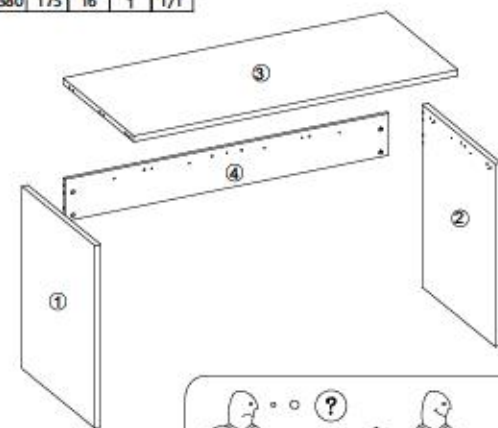



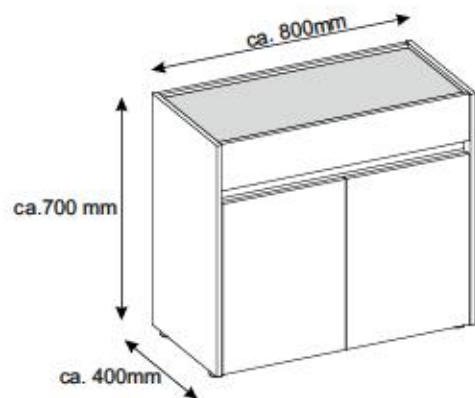

- Ⓛ Montageanleitung
- Ⓝ Handleiding voor de montage
- Ⓜ Montaj talimat
- Ⓧ Notice de montage
- Ⓢ Montážní návod
- Ⓟ Szerelési útmutató
- Ⓠ Assembly Instructions
- Ⓡ Instrukcja montażu
- Ⓡ Инструкции по монтажу
- Ⓡ Istruzioni di montaggio
- Ⓡ Návod na montáž
- Ⓡ Instrucțiuni de montaj
- Ⓡ Instrucciones de montaje
- Ⓡ Montaj Talimat

n.r.	L[mm]	B[mm]	T[mm]	Menge	Call
1	680	400	16	1	1/1
2	680	400	16	1	1/1
3	99	365	16	1	1/1
4	768	366	16	1	1/1
5	768	366	16	1	1/1
6	768	366	16	1	1/1
7	768	77	38	1	1/1
8	380	497	16	2	1/1
9	678	768	16	1	1/1
10	763	126	16	1	1/1
11	290	80	12	2	1/1
12	290	80	12	2	1/1
13	344	65	12	2	1/1
14	354	297	3	2	1/1

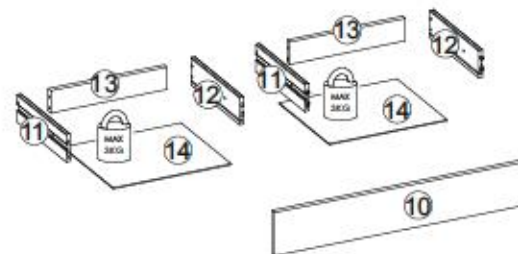
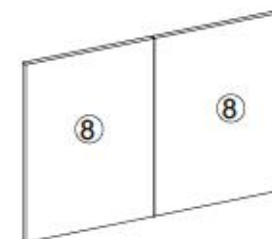
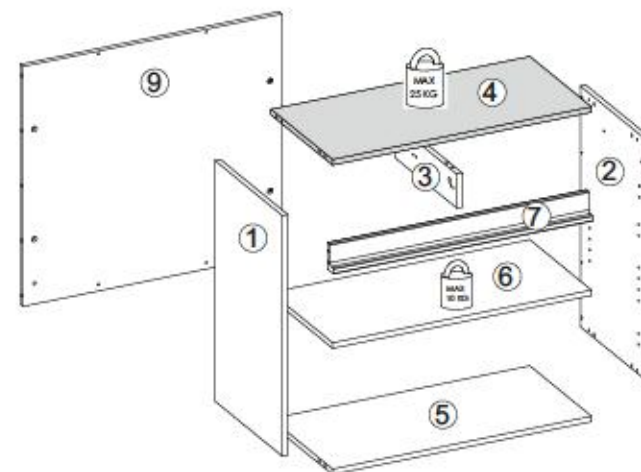
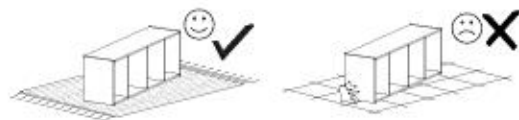
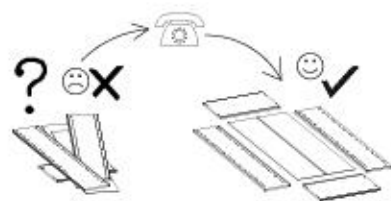
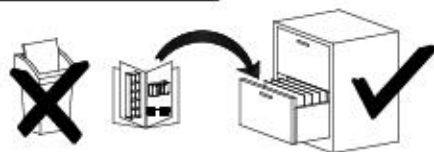
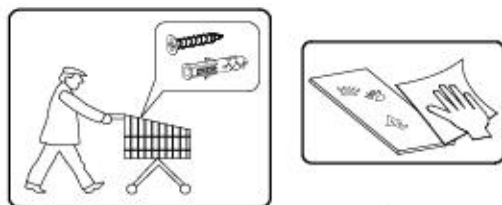
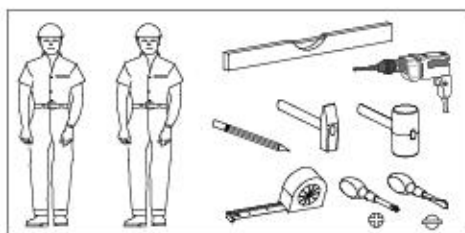

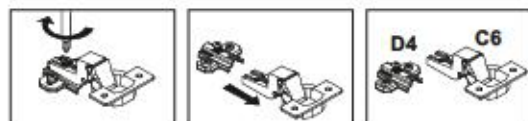
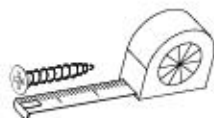

<b>B1</b> ø8x35 x18	<b>B2</b> ø6x30 x4	<b>A1</b> ø7x50 x4	<b>W2</b> x1	<b>I7</b> x4
<b>K1</b> x20	<b>K10</b> x20	<b>D4</b> x4	<b>C6</b> x4	<b>F2</b> x4
<b>N1</b> M4x9 x4	<b>G34</b> 3,5x16 x8	<b>G47</b> 6,3x13 x8	<b>G50</b> 3x20 x6	<b>W1</b> x1
<b>P10</b> x4	<b>G36</b> 4x30 x4	<b>H5</b> 17x280 x4	<b>Q2</b> x2	



G47

6,3x13



x4

H5



17x280

x2

K10



x14

D4



x4

I

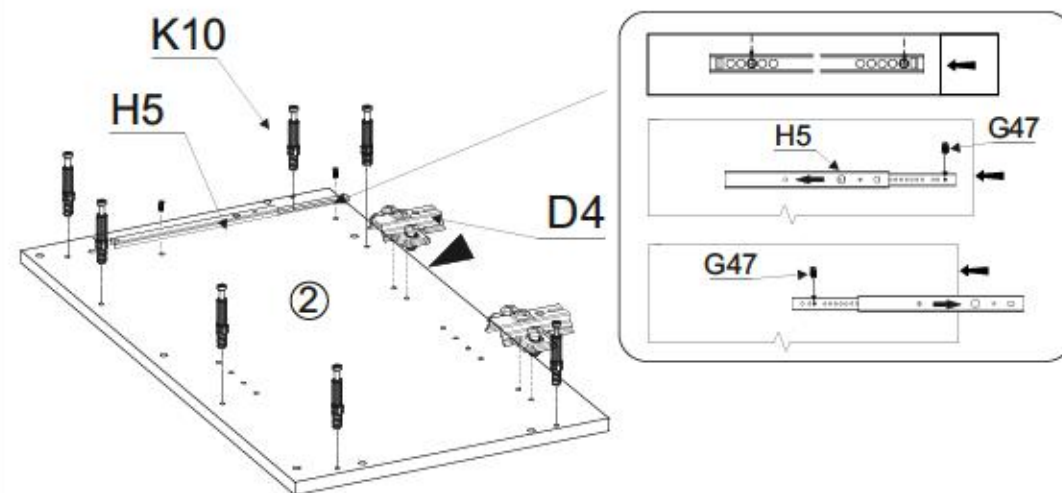
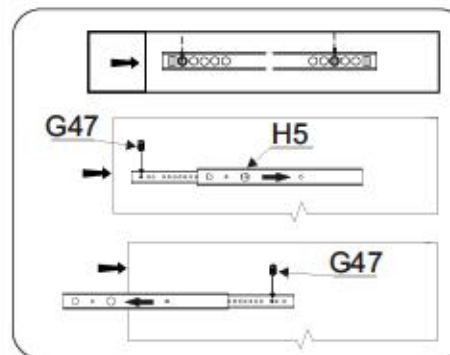
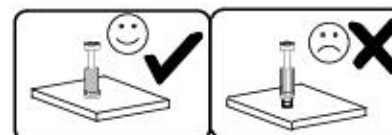



II

G47

6,3x13



x4

H5



17x280

x2

K1



x2

B1



ø8x35

x2

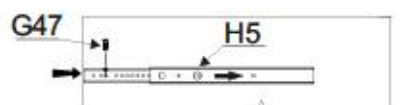
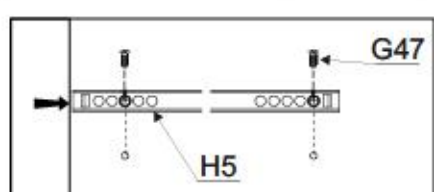
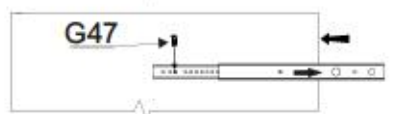
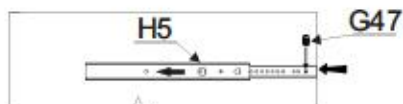
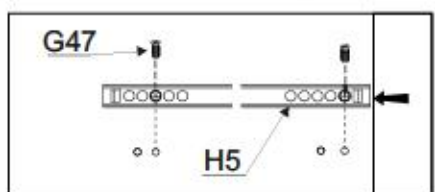
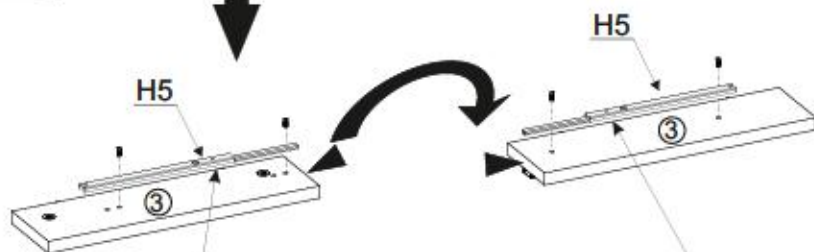
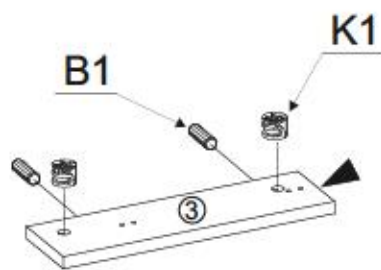
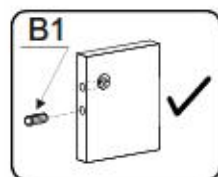
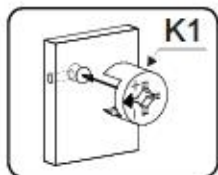

III

B1

ø8x35

x8

K1



x12

K10



x2

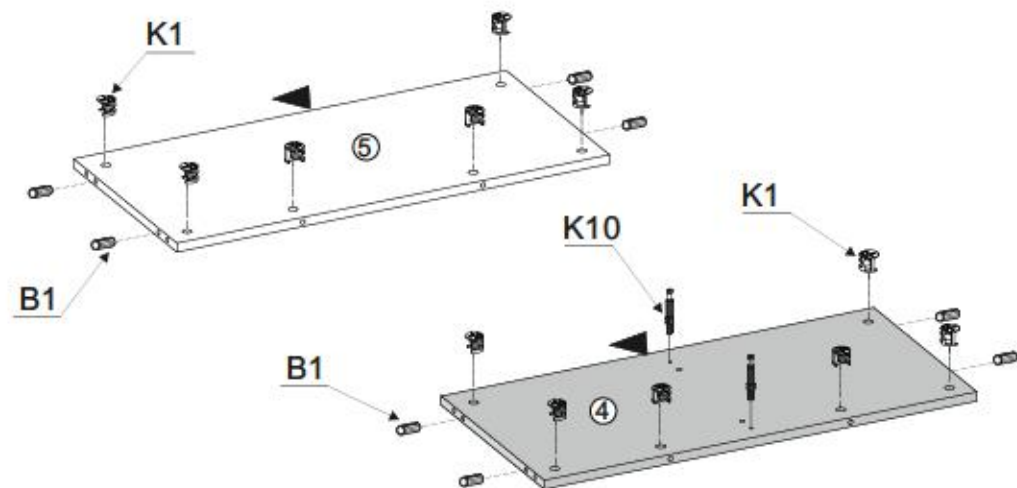

IV

B1

ø8x35

x8

K1



x6

K10



x4

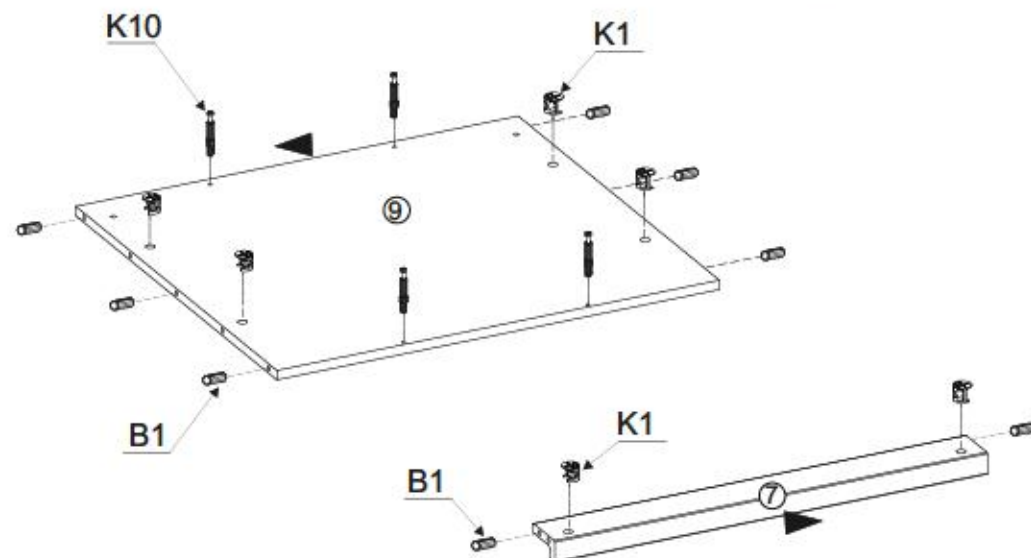



V

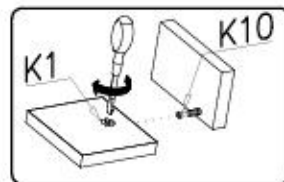
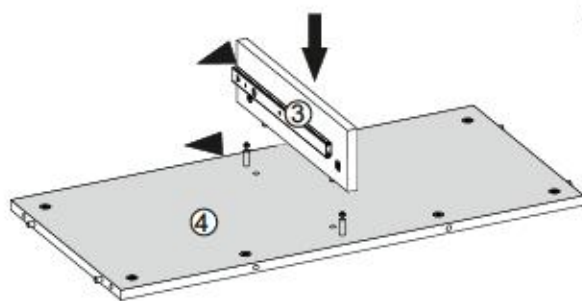

VI

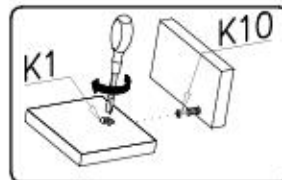
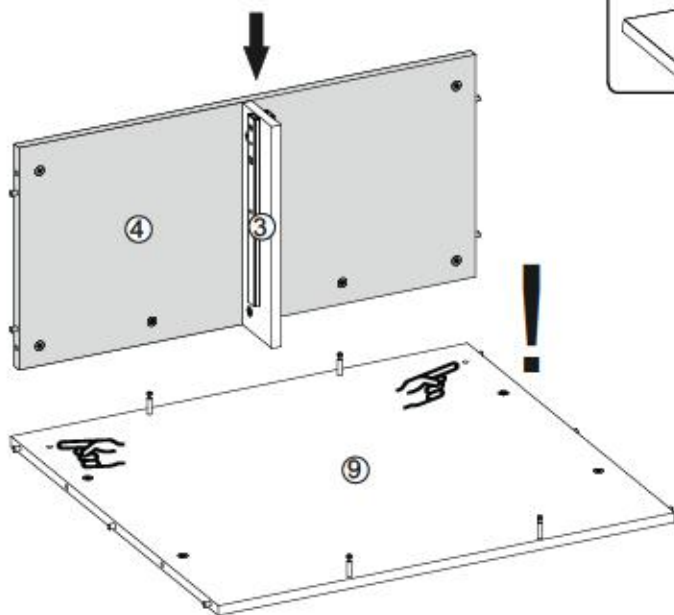

VII

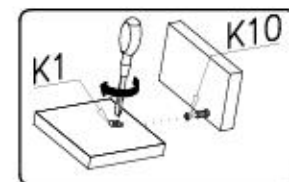
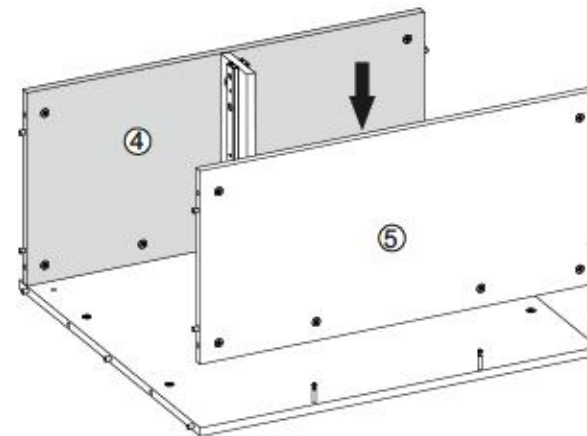

VIII

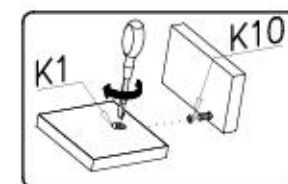
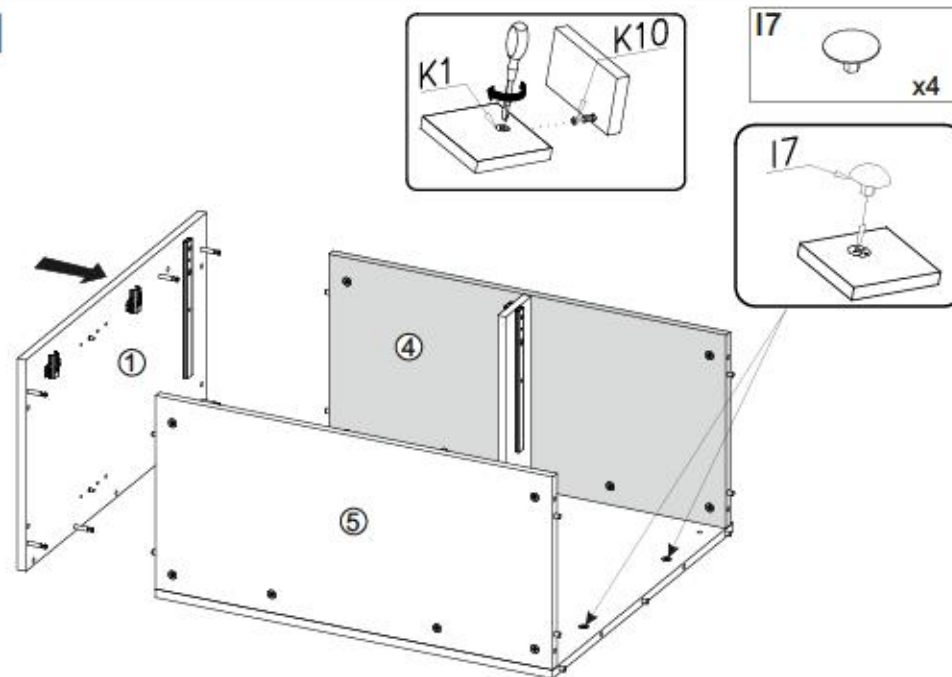



9/16

CITY / GIRON 53



IX

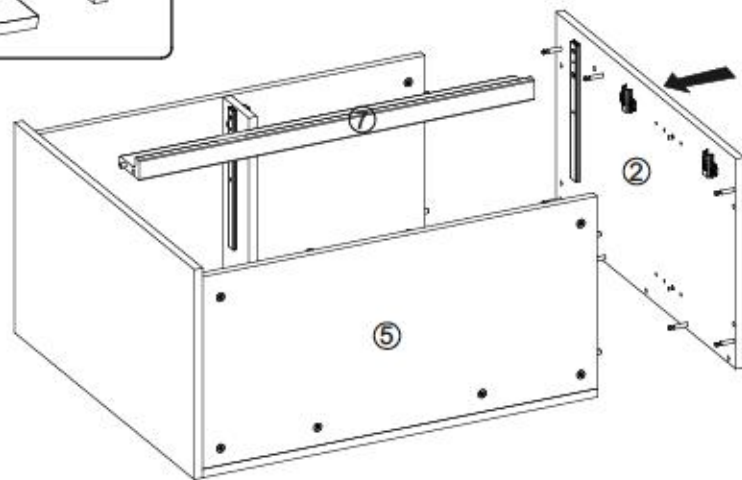
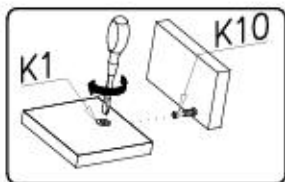

X

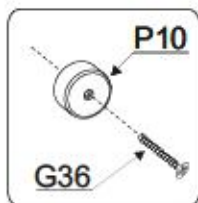

P10



x4

G36



x4

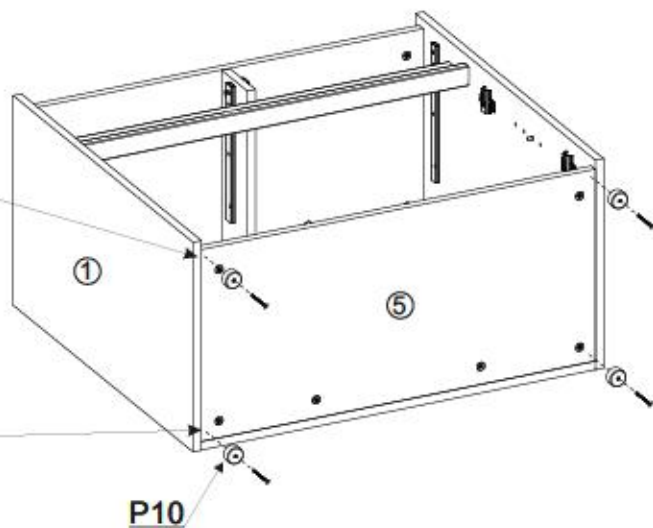
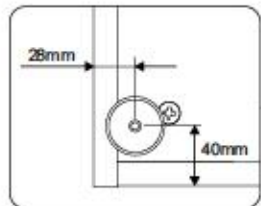
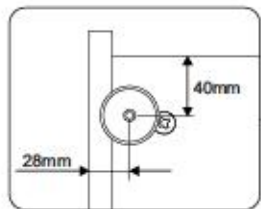

10/16

CITY / GIRON 53



XI

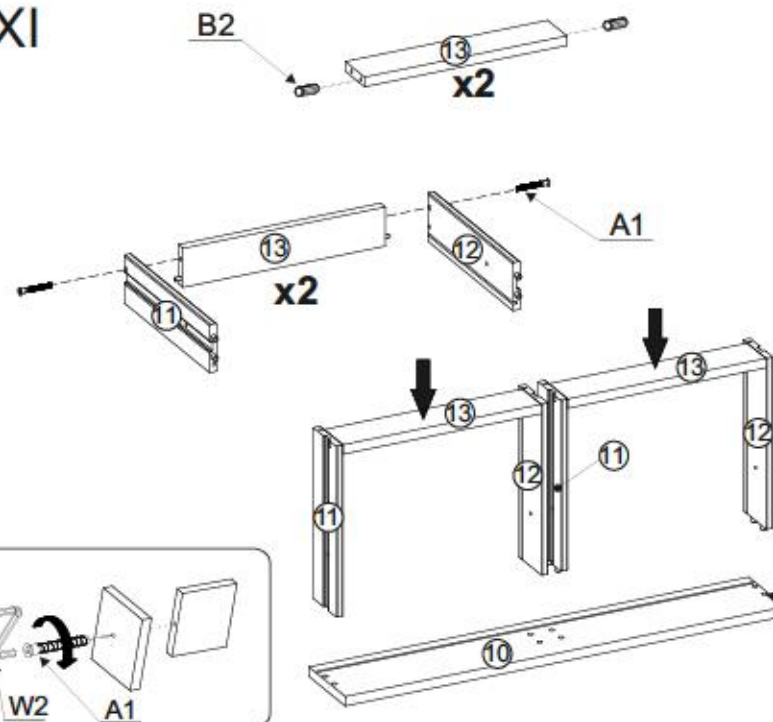

B2



ø6x30

x4

A1



ø7x50

x4

W2



x1

W1



x1



0,5h

W1



x1

XII

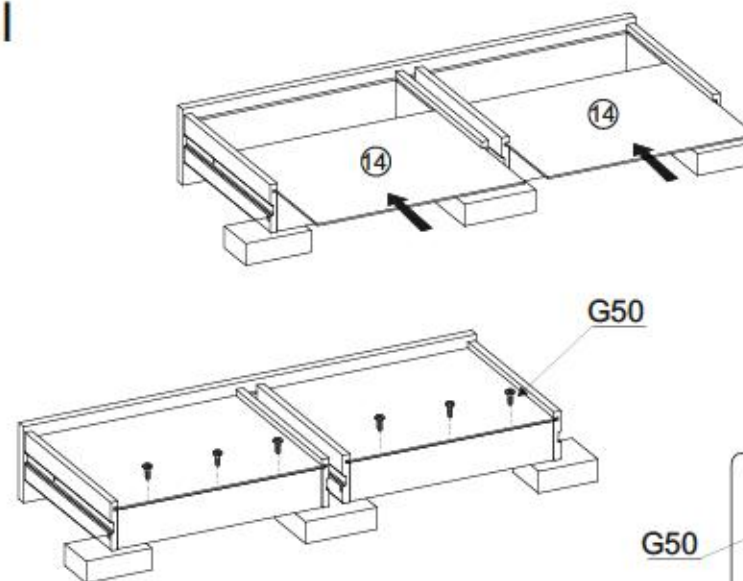

G50



3x20

x6

G50

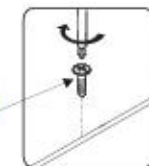

a=b







## XIII

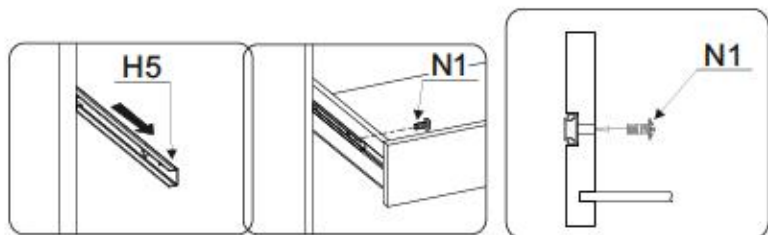

N1

M4X9

x4

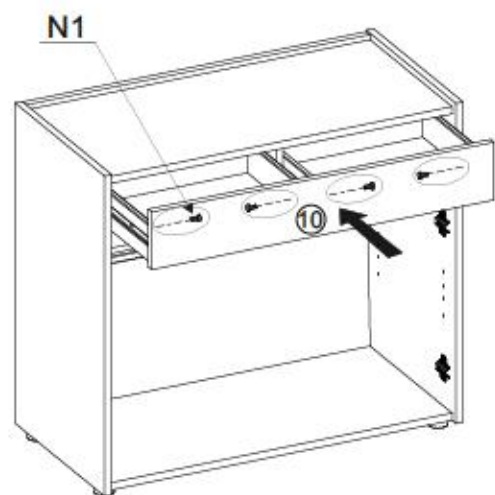

## XIV

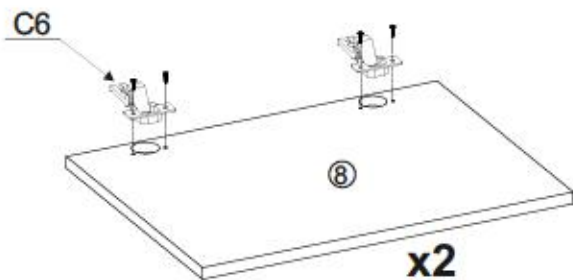

C6

x4



G34

3,5x16

x8

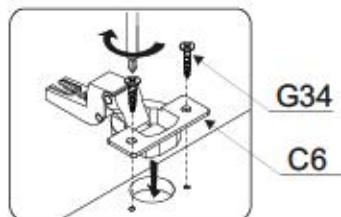

G34

C6



## XV

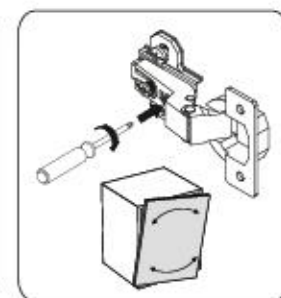
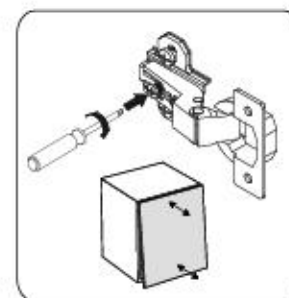
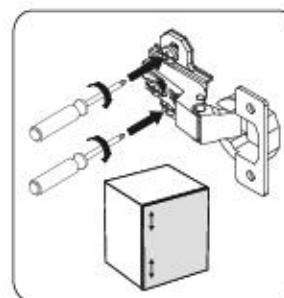
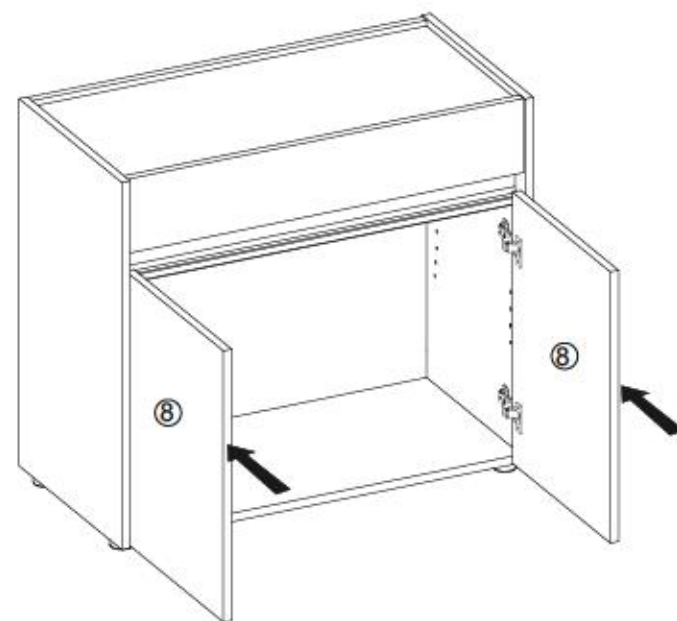
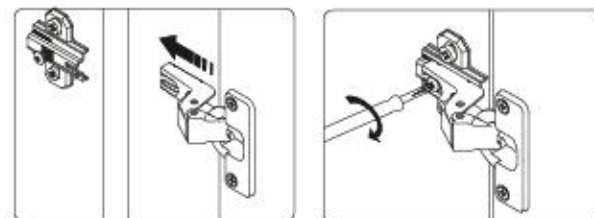



XVI

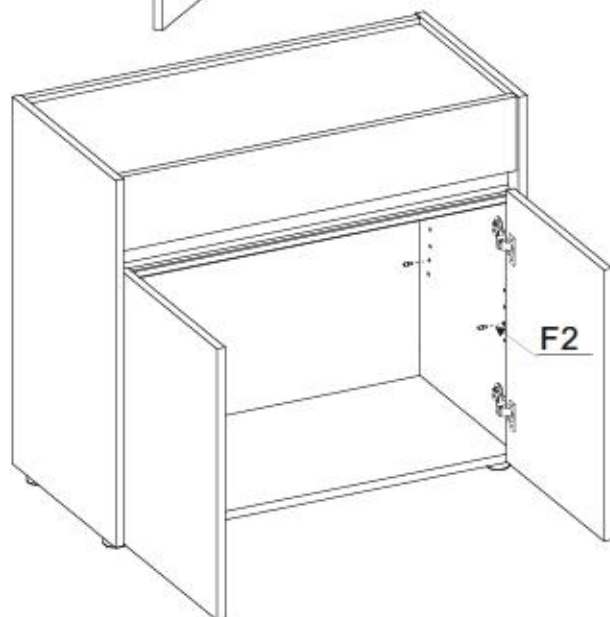
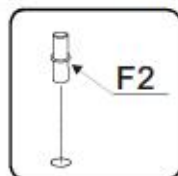
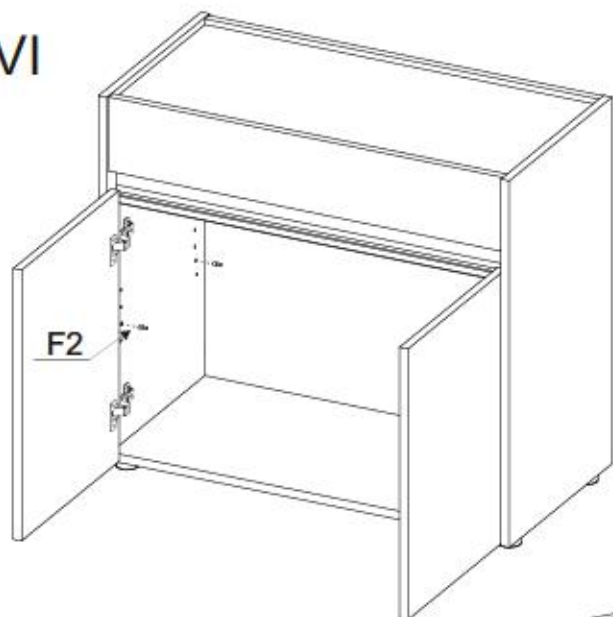

XVII

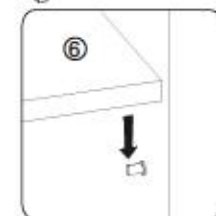
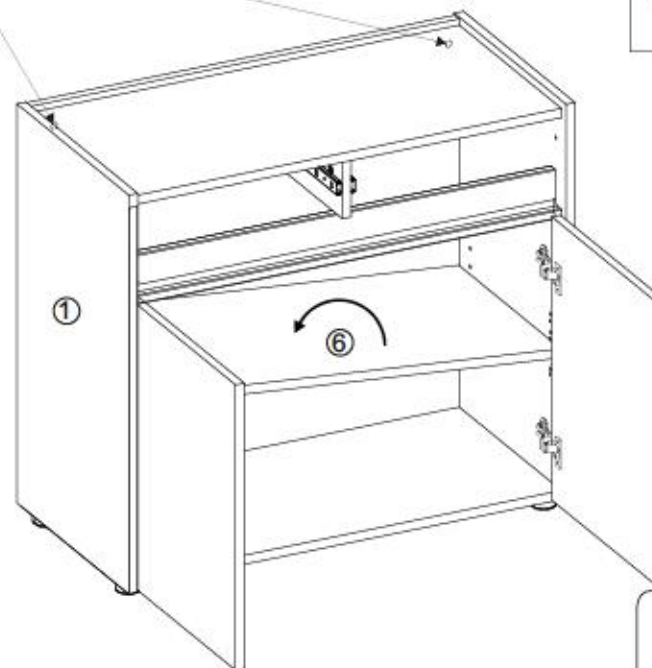
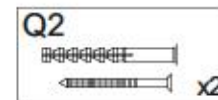
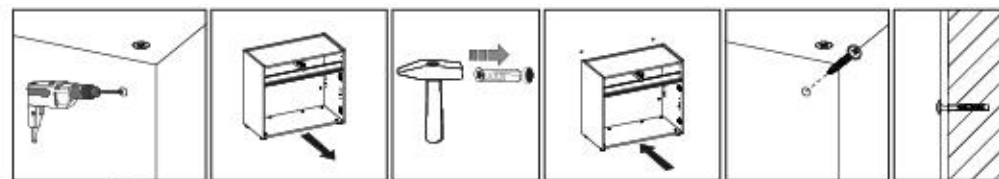
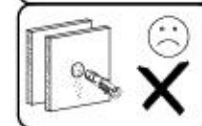
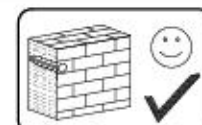



15/16 Service • Assistenza • Dienstverlening • Serwis • Servis • Szerviz • Сервисная служба

Name • Nom • Nome • Naom • Nazwa • Jméno • Νόζov • Νέv • Denumire • Isim • Имя • CITY / GRON --- 53

**D** Unsere Dienstleistung ist beschreiblich. Sollten Sie diese Servicekarte direkt an die untenstehende Adresse mailen. Wir können ansonsten nur beschreiblich auf diesem Wege verschicken. Sollten Sie eine andere Botschaft an Ihren Mitbestellter haben, so wenden Sie sich bitte direkt an Ihr Mitbestellter.

**GB** Our direct order service is for filling. If a filling part is missing, you can e-mail this service card directly to the address below. However, we can only send filling parts in this way if you have any other cause for complaint concerning your item of furniture, please contact your furniture store directly.

**CZ** Naše příloha slouží pro kování. Pokud by vaše reklamáce byla ovlivněna pouze tímto dílem, můžete tuto službu využít přímo na naši uvedenou adresu. Pokud byste měli jakýkoliv jiný problém, obraťte se přímo na svého prodejce nábytku.

**F** Bien étudier la notice de montage. Si vous remarque une erreur, veuillez envoyer directement la présente carte service à l'adresse ci-dessous. Cependant, nous ne pouvons que vous adresser des pièces de rechange par courrier électronique. Pour tout autre type de réclamation concernant votre meuble, veuillez contacter directement votre magasin d'ameublement.

**I** Il nostro servizio di aiuto per il ordine della lavorazione. Qualora vi dovesse mancare un pezzo di fissaggio, allora vi preghiamo di inviare questa carta di servizio immediatamente all'indirizzo sottostante. Possiamo inviare i pezzi di fissaggio solamente per mezzo di questo procedimento. Qualora dovete avere qualche altro reclamo in merito al mobile, allora vi preghiamo di rivolgervi direttamente al Vostro Negozio di mobili.

**BG** Нашата директна услуга за облик. Ако липват части от комплект, потърсете настоящата сервисна карта и не я прагнете на e-mail адреса, защото по-рано. Тя може да бъде използвана за доставяне само на липваваща част от облека. Ако установите други дефекти по мебелта, се свържете директно с облекача или мебелния магазин, от който сте закупили стоката.

**NL** Onze dienstverlening voor losse onderdelen. Wanneer er een onderdeel ontbreekt, kunt u deze servicekaart direct aan onze afdeling e-mailen. Wij kunnen langere tijd wel schriftelijk advies geven, maar we kunnen niet anders problemen aan uw meubel hebben, verzaken wij u contact op te nemen met uw meubelbedrijf.

**PL** Nasz bezpośredni serwis służy montażowi. Jeżeli brakuje części konstrukcyjnych do montażu, prosimy o przesłanie nam niniejszej karty serwisowej na niżej podany adres e-mailowy. W ten sposób możemy przesłać Państwu tylko konstrukcyjne części. W przypadku innych reklamacji dotyczących mebla, prosimy zgłaszać je do salonu meblowego, w którym został dokonany zakup.

**HR** Servis za otkove. U slučaju da nedostaje neki od dijelova meblu vas da na dođe potvrditi mail adresu pošaljite ovaj servisni obrazac. Na ovaj način mogu se dostaviti samo otkovi. U slučaju da imate dodatne prigovore vezane uz komad namještaja molimo vas da se obratite bravno trgovini namještaja gdje je isti kupljen.

**HU** Direktrendelési kártyák csak az alábbi esetekben használhatók fel. Ha hiányzik egy vagy több, ezt a kártyát elektronikus úton kell elküldeni az alábbi e-mail címre. Azonban csak az alábbiakban tudunk így kiküldeni. Amennyiben más típusú reklamációt kell felvételre küldeni, forduljon közvetlenül a boltvezetőhöz.

**SK** Náš priamy servis pre čisté kování. Ak by Vám chýbala nejaká časť kování, môžete poslať toto servisné listu poslať e-mailom na nižšie uvedenú adresu. Cieľom kování vieme poslať iba týmto spôsobom. Ak by ste mali inú reklamáciu ohľadom vášho nábytku, obráťte sa priamo na Vašu predajňu nábytku.

**SLO** Naše direktno uslugotvornost za otkove. U slučaju da nedostaje neki od dijelova meblu vas da na dođe potvrditi mail adresu pošaljite ovaj servisni obrazac. Na ovaj način mogu se dostaviti samo otkovi. U slučaju da imate dodatne prigovore vezane uz komad namještaja molimo vas da se obratite bravno trgovini namještaja gdje je isti kupljen.

**RO** Serviciul nostru direct pentru montaj. Dacă în casa vă lipsește o piesă de fixare (sau și la instalat) direct acest card de serviciu prin e-mail la adresa de mai jos. Noi nu putem expedia piesa de fixare decât pe această cale. Dacă aveți o altă reclamație referitoare la piesa de mobilier, atunci vă rugăm să vă adresați direct la magazinul dvs. de mobilier.

**RUS** Наш прямой сервис для поставки фурнитуры. Если возникает, что Вам не хватает того или иного элемента фурнитуры, Вы можете отправить сервисную карту по адресу непосредственно на электронный адрес электронной почты. Однако, также от этого мы можем переслать лишь фурнитуру. Если же у Вас возникли иные претензии относительно приобретенной мебели, пожалуйста, обращайтесь непосредственно в магазин, осуществляющий продажу.

**S** Vår direktna tjena för beställningar. Om du saknar en beställning kan du skicka detta servicekort direkt till e-postadressen som anges nedan. Tillåt oss dock inte den enda gången att skicka beställningar till dig. Om du har några andra frågor om ditt möbelservice, vänligen kontakta ditt möbelservice direkt.

**ES** Nuestro servicio directo para accesorios. Si le falta algún accesorio, puede enviar esta tarjeta de servicio directamente a la siguiente dirección. No obstante, por este método solo podemos enviar accesorios. Si tiene alguna otra objeción sobre su mueble, consulte directamente con su mueblería.

**TR** Doğrudan lütu hizmetleriniz. Bir donanım eksikliği bu servise ilişkin doğrudan ilgili bulunan adrese doğrudan mail ile gönderebilirsiniz. Sadece bu yolla donanımlar gönderilebilir. Mobilyanızda başka şikayetleriniz varsa lütu doğrudan mobilya satışınıza dönün.



<b>B1</b> ø8x35 X...	<b>B2</b> ø6x30 X...	<b>A1</b> ø7x50 X...
<b>W2</b> X...	<b>I7</b> X...	<b>K1</b> X...
<b>K10</b> X...	<b>D4</b> X...	<b>C6</b> X...
<b>F2</b> X...	<b>N1</b> M4x9 X...	<b>G34</b> 3,5x16 X...
<b>G47</b> 6,3x13 X...	<b>G50</b> 3x20 X...	<b>W1</b> X...
<b>P10</b> X...	<b>G36</b> 4x30 X...	<b>Q2</b> X...
<b>H5</b> 17x280 X...		

service@mv-stehelm.de

+49 5233 95 290 10

15/16 Service • Assistenza • Dienstverlening • Serwis • Servis • Szerviz • Сервисная служба

Name • Nom • Nome • Naom • Nazwa • Jméno • Νόζov • Νέv • Denumire • Isim • Имя • CITY / GRON --- 53

**D** Unsere Dienstleistung ist beschreiblich. Sollten Sie diese Servicekarte direkt an die untenstehende Adresse mailen. Wir können ansonsten nur beschreiblich auf diesem Wege verschicken. Sollten Sie eine andere Botschaft an Ihren Mitbestellter haben, so wenden Sie sich bitte direkt an Ihr Mitbestellter.

**GB** Our direct order service is for filling. If a filling part is missing, you can e-mail this service card directly to the address below. However, we can only send filling parts in this way if you have any other cause for complaint concerning your item of furniture, please contact your furniture store directly.

**CZ** Naše příloha slouží pro kování. Pokud by vaše reklamáce byla ovlivněna pouze tímto dílem, můžete tuto službu využít přímo na naši uvedenou adresu. Pokud byste měli jakýkoliv jiný problém, obraťte se přímo na svého prodejce nábytku.

**F** Bien étudier la notice de montage. Si vous remarque une erreur, veuillez envoyer directement la présente carte service à l'adresse ci-dessous. Cependant, nous ne pouvons que vous adresser des pièces de rechange par courrier électronique. Pour tout autre type de réclamation concernant votre meuble, veuillez contacter directement votre magasin d'ameublement.

**I** Il nostro servizio di aiuto per il ordine della lavorazione. Qualora vi dovesse mancare un pezzo di fissaggio, allora vi preghiamo di inviare questa carta di servizio immediatamente all'indirizzo sottostante. Possiamo inviare i pezzi di fissaggio solamente per mezzo di questo procedimento. Qualora dovete avere qualche altro reclamo in merito al mobile, allora vi preghiamo di rivolgervi direttamente al Vostro Negozio di mobili.

**BG** Нашата директна услуга за облик. Ако липват части от комплект, потърсете настоящата сервисна карта и не я прагнете на e-mail адреса, защото по-рано. Тя може да бъде използвана за доставяне само на липваваща част от облека. Ако установите други дефекти по мебелта, се свържете директно с облекача или мебелния магазин, от който сте закупили стоката.

**NL** Onze dienstverlening voor losse onderdelen. Wanneer er een onderdeel ontbreekt, kunt u deze servicekaart direct aan onze afdeling e-mailen. Wij kunnen langere tijd wel schriftelijk advies geven, maar we kunnen niet anders problemen aan uw meubel hebben, verzaken wij u contact op te nemen met uw meubelbedrijf.

**PL** Nasz bezpośredni serwis służy montażowi. Jeżeli brakuje części konstrukcyjnych do montażu, prosimy o przesłanie nam niniejszej karty serwisowej na niżej podany adres e-mailowy. W ten sposób możemy przesłać Państwu tylko konstrukcyjne części. W przypadku innych reklamacji dotyczących mebla, prosimy zgłaszać je do salonu meblowego, w którym został dokonany zakup.

**HR** Servis za otkove. U slučaju da nedostaje neki od dijelova meblu vas da na dođe potvrditi mail adresu pošaljite ovaj servisni obrazac. Na ovaj način mogu se dostaviti samo otkovi. U slučaju da imate dodatne prigovore vezane uz komad namještaja molimo vas da se obratite bravno trgovini namještaja gdje je isti kupljen.

**HU** Direktrendelési kártyák csak az alábbi esetekben használhatók fel. Ha hiányzik egy vagy több, ezt a kártyát elektronikus úton kell elküldeni az alábbi e-mail címre. Azonban csak az alábbiakban tudunk így kiküldeni. Amennyiben más típusú reklamációt kell felvételre küldeni, forduljon közvetlenül a boltvezetőhöz.

**SK** Náš priamy servis pre čisté kování. Ak by Vám chýbala nejaká časť kování, môžete poslať toto servisné listu poslať e-mailom na nižšie uvedenú adresu. Cieľom kování vieme poslať iba týmto spôsobom. Ak by ste mali inú reklamáciu ohľadom vášho nábytku, obráťte sa priamo na Vašu predajňu nábytku.

**SLO** Naše direktno uslugotvornost za otkove. U slučaju da nedostaje neki od dijelova meblu vas da na dođe potvrditi mail adresu pošaljite ovaj servisni obrazac. Na ovaj način mogu se dostaviti samo otkovi. U slučaju da imate dodatne prigovore vezane uz komad namještaja molimo vas da se obratite bravno trgovini namještaja gdje je isti kupljen.

**RO** Serviciul nostru direct pentru montaj. Dacă în casa vă lipsește o piesă de fixare (sau și la instalat) direct acest card de serviciu prin e-mail la adresa de mai jos. Noi nu putem expedia piesa de fixare decât pe această cale. Dacă aveți o altă reclamație referitoare la piesa de mobilier, atunci vă rugăm să vă adresați direct la magazinul dvs. de mobilier.

**RUS** Наш прямой сервис для поставки фурнитуры. Если возникает, что Вам не хватает того или иного элемента фурнитуры, Вы можете отправить сервисную карту по адресу непосредственно на электронный адрес электронной почты. Однако, также от этого мы можем переслать лишь фурнитуру. Если же у Вас возникли иные претензии относительно приобретенной мебели, пожалуйста, обращайтесь непосредственно в магазин, осуществляющий продажу.

**S** Vår direktna tjena för beställningar. Om du saknar en beställning kan du skicka detta servicekort direkt till e-postadressen som anges nedan. Tillåt oss dock inte den enda gången att skicka beställningar till dig. Om du har några andra frågor om ditt möbelservice, vänligen kontakta ditt möbelservice direkt.

**ES** Nuestro servicio directo para accesorios. Si le falta algún accesorio, puede enviar esta tarjeta de servicio directamente a la siguiente dirección. No obstante, por este método solo podemos enviar accesorios. Si tiene alguna otra objeción sobre su mueble, consulte directamente con su mueblería.

**TR** Doğrudan lütu hizmetleriniz. Bir donanım eksikliği bu servise ilişkin doğrudan ilgili bulunan adrese doğrudan mail ile gönderebilirsiniz. Sadece bu yolla donanımlar gönderilebilir. Mobilyanızda başka şikayetleriniz varsa lütu doğrudan mobilya satışınıza dönün.

nr	L[mm]	B[mm]	T[mm]	Menge	Coll
1	680	400	16	1	1/1
2	680	400	16	1	1/1
3	99	365	16	1	1/1
4	768	366	16	1	1/1
5	768	366	16	1	1/1
6	768	366	16	1	1/1
7	768	77	38	1	1/1
8	380	497	16	2	1/1
9	678	768	16	1	1/1
10	763	126	16	1	1/1
11	290	80	12	2	1/1
12	290	80	12	2	1/1
13	344	65	12	2	1/1
14	354	297	3	2	1/1

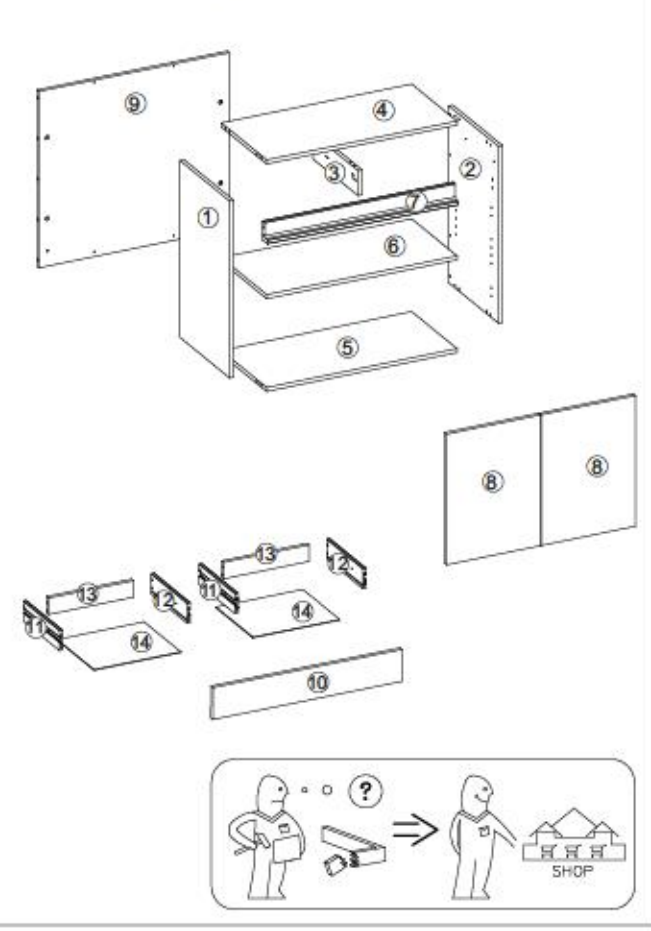



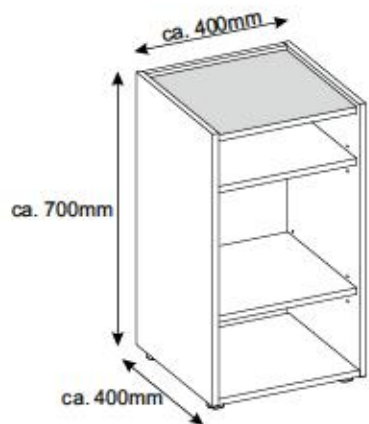

- Ⓓ **Montageanleitung**
- Ⓐ **Handleiding voor de montage**
- Ⓙ **Montaj talimat**
- Ⓕ **Notice de montage**
- Ⓒ **Montážní návod**
- Ⓗ **Szerelési útmutató**
- Ⓖ **Assembly Instructions**
- Ⓟ **Instrukcja montażu**
- Ⓡ **Инструкция по монтажу**
- Ⓣ **Istruzioni di montaggio**
- Ⓚ **Návod na montáž**
- Ⓡ **Instrucțiunile de montaj**
- Ⓔ **Instrucciones de montaje**
- Ⓡ **Montaj Talimat**

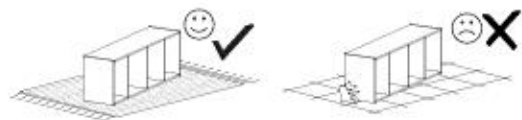
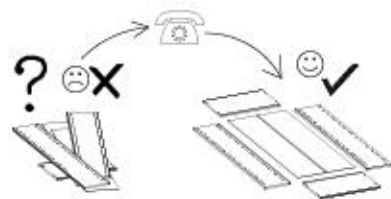
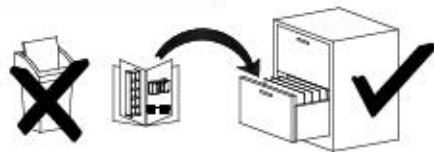
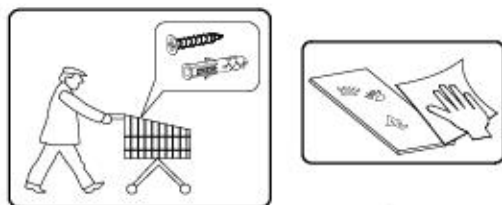
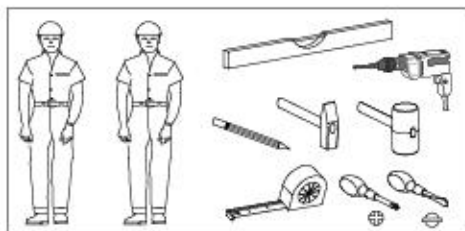

n.r.	L(mm)	B(mm)	T(mm)	Menge	Call
1	700	400	16	1	1/1
2	700	400	16	1	1/1
3	368	368	16	1	1/1
4	368	367	16	1	1/1
5	368	353	16	2	1/1
6	368	683	16	1	1/1

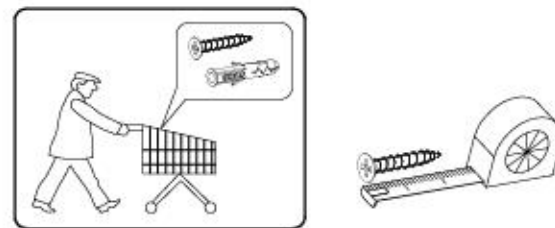
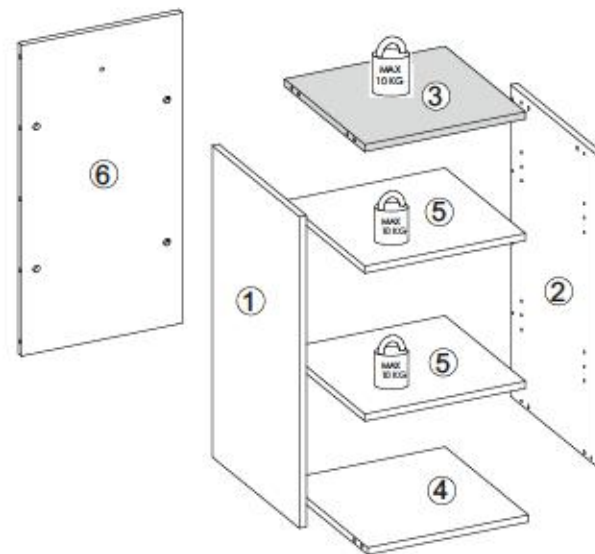

B1 φ8x35 x14	I7 x8	K1 x12	K10 x12	F4 x8
P10 x4	G36 4x30 x4	Q2 x1		



I

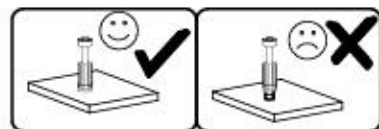
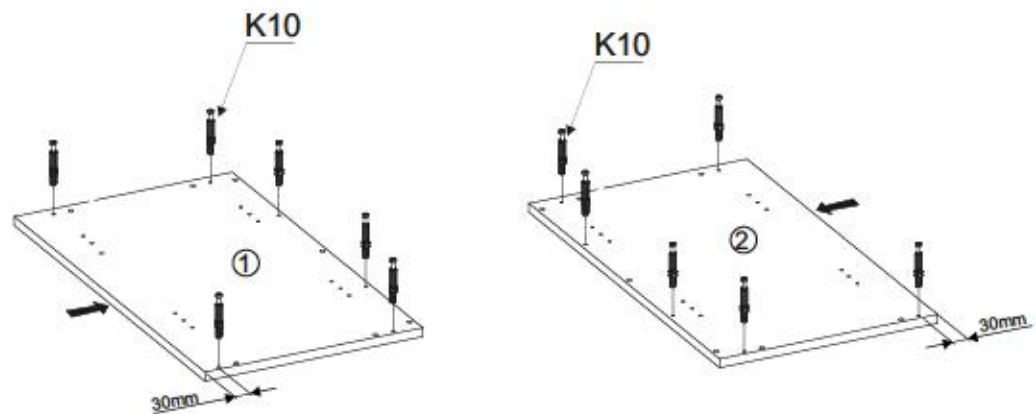

II

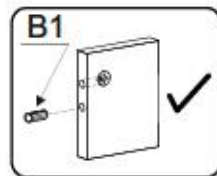
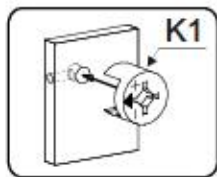
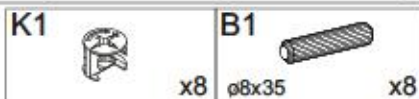
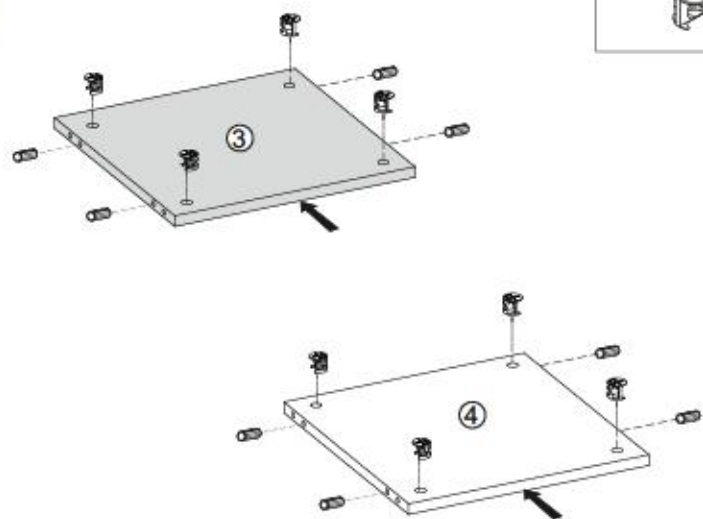

III

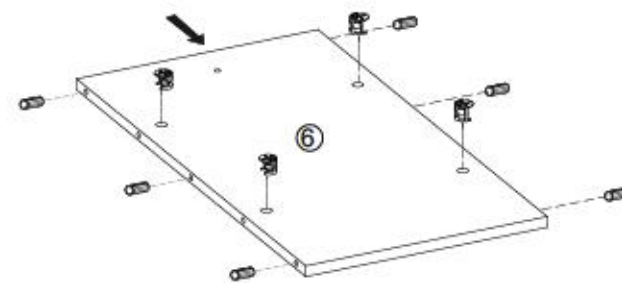
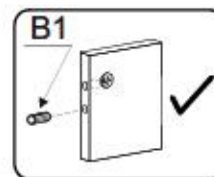
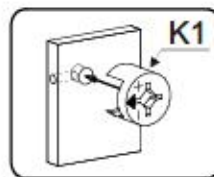
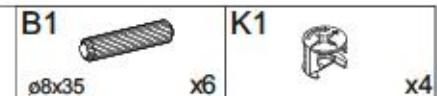

IV

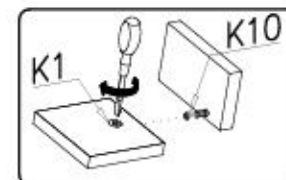
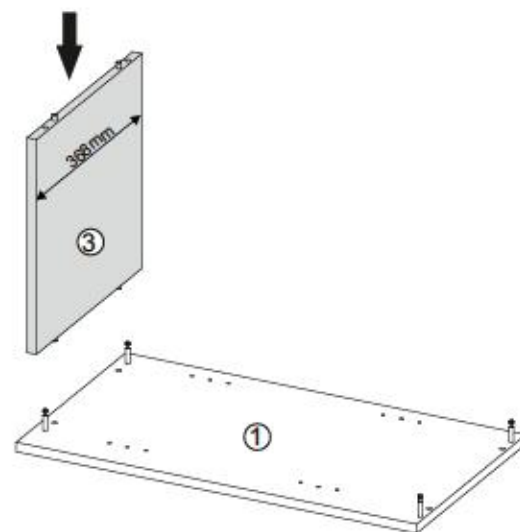



V

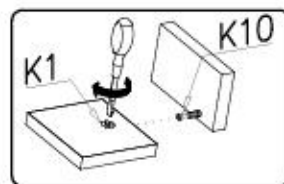
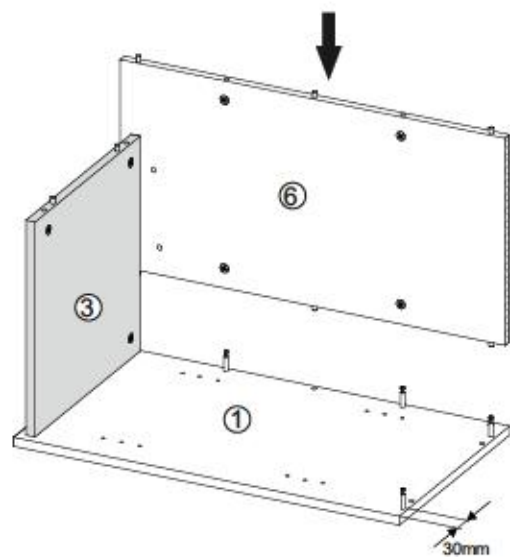

VI

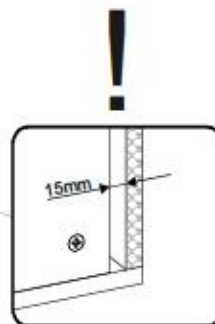
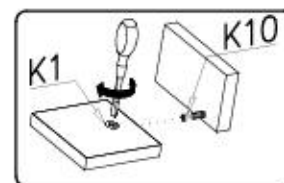
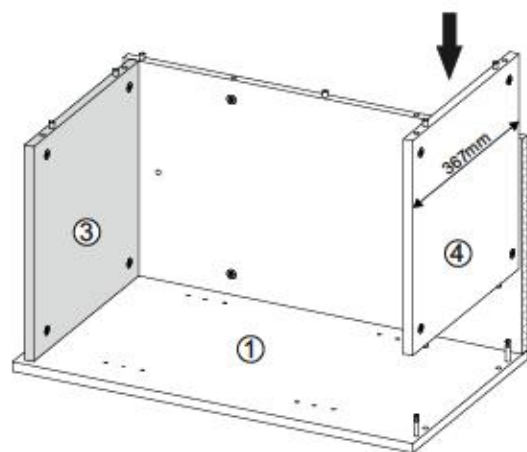

VII

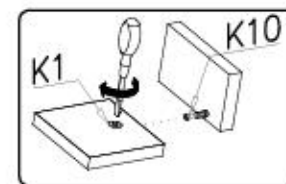
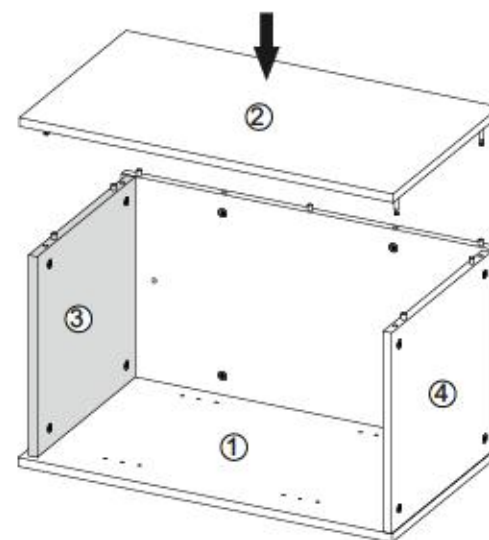

VIII

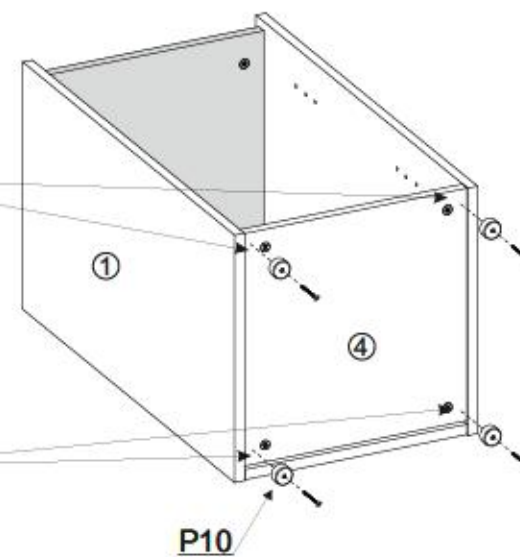
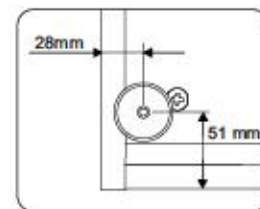
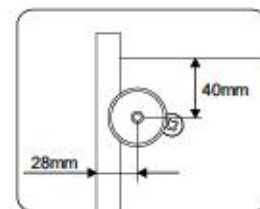
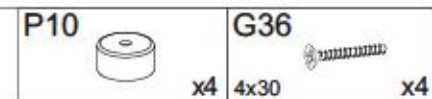
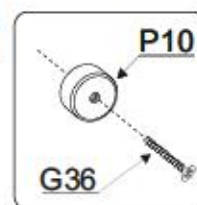





IX

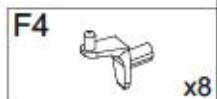

F4

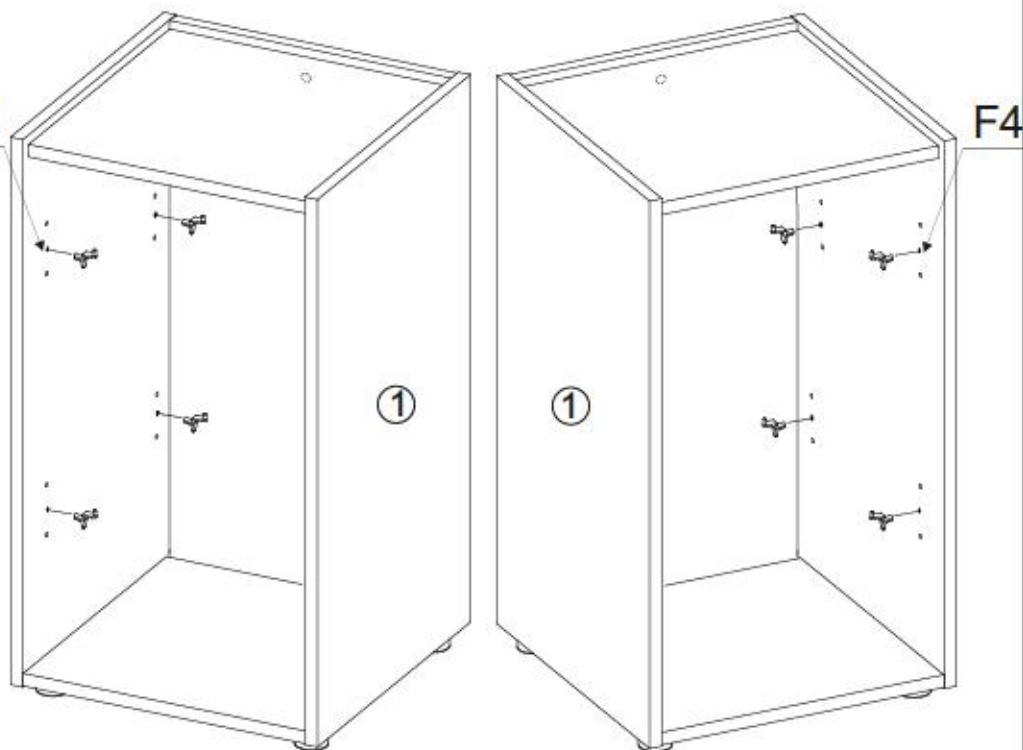

F4



X

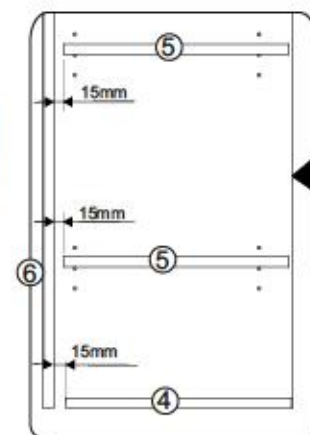
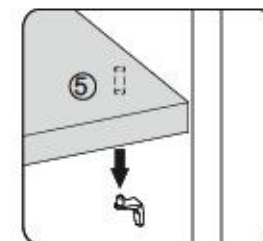
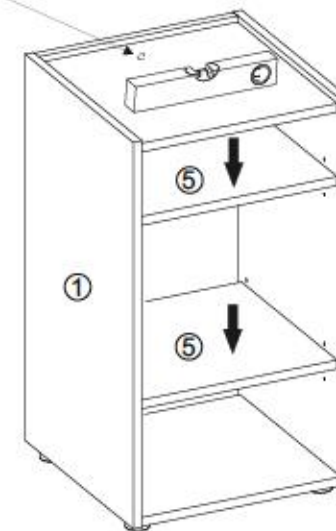
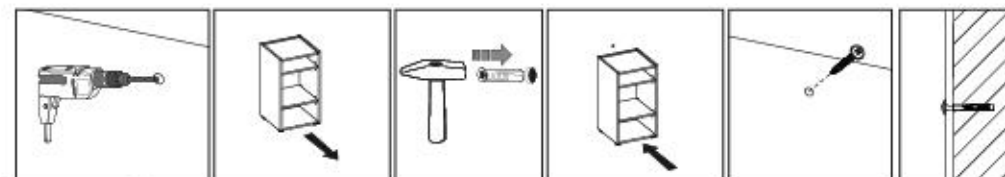
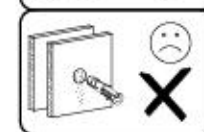
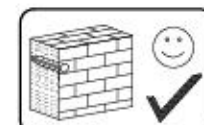

Name • Nom • Nome • Naam • Nazwa • Jméno  
• Νόμος • Νέμ • Denumire • Isim • Имя  
CITY / GIRON

Nr • No • N° • Номер • Č • Sz  
--

Typ • Type • Tip • Típus • Tipo • Тип  
57

Name • Nom • Nome • Naam • Nazwa • Jméno  
• Νόμος • Νέμ • Denumire • Isim • Имя  
CITY / GIRON

Nr • No • N° • Номер • Č • Sz  
--

Typ • Type • Tip • Típus • Tipo • Тип  
57

**D** Unsere Dienstleistung ist beschädigt.  
Sollte Ihnen ein Beschädigtes helfen, können Sie diese Servicekarte  
direkt an die untenstehende Adresse mailen. Wir können auf andere  
Wege nur Beschädigte auf diesem Wege verschicken. Sollten Sie eine  
andere Beseitigung an Ihrem Möbelstück haben, so wenden Sie  
sich bitte direkt an Ihr Möbelhaus.

**GB** Our direct order service for filing  
If a filing part is missing, you can e-mail this service card directly  
to the address below. However, we can only send filing parts in  
this way if you have any other cause for complaint concerning  
your item of furniture, please contact your furniture store directly.

**CZ** Někde přišel štěrbový prokovič!  
Chybil-li vám nějaký díl z kování, můžete tuto servisní kartu odeslat  
e-mailem přímo na níže uvedenou adresu. Touto cestou však  
můžeme doručit jen díly kování. Pokud byste měli jinou příčinu  
vášeho nářadí, obraťte se přímo na svého prodejce nábytku.

**F** Il nostro servizio di aiuto per il ordine dei fileamenti  
Se il vostro mobile non funziona, vi suggeriamo di inviare questa carta di servizio immediatamente  
all'indirizzo sottostante. Possiamo inviare i pezzi di fissaggio  
solamente per mezzo di questo procedimento. Qualora dovete  
avere qualche altro reclamo in merito al mobile, allora vi  
preghiamo di rivolgervi direttamente al Vostro Negozio di mobili.

**I** Нашая директная услуга за office  
Ако липовата част е от комплект, потържете настоящата  
сервисна карта и я изпратете на e-mail адреса, посочен  
по-долу. По всички останали др. досаждащи случаи  
консултирайте се с офиса. Ако установите други дефекти по  
мобилите, се свържете директно с обекта или с магазините  
изпълнители, от които сте закупили стоката.

**BG** Onze directservice voor losse onderdelen  
Wanneer er een onderdeel ontbreekt, kunt u deze servicekaart  
direct aan onze afdeling e-mailen. Wij kunnen langere  
tijd niet meer helpen met het oplossen van problemen met  
andere problemen met uw meubel hebben, verzaken wij u contact op te  
nemen met uw meubelwinkler.

**NL** Nasz bezpośredni serwis części montażowych  
Jeżeli brakuje części konstrukcyjnych do montażu, prosimy o przesłanie  
kartę serwisową bezpośrednio na adres podany poniżej. Nie możemy  
w ten sposób pomóc przy innych problemach z meblami. W przypadku  
innych problemów dotyczących mebli, prosimy o kontakt  
z miejscem zakupu mebli, w którym został dokonany zakup.

**PL** Servis za olovu  
U slučaju da nedostaje neki od dijelova mobilno vas da se dođe  
povećati mail adresu pošaljite ovaj servisni obrazac. Na ovaj način  
možu se dostaviti samo olovi. U slučaju da imate dodatne prigovore  
vezane uz komad namještaja mobilno vas da se obratite izravno  
izgovornj namještaj gdje je isti kupljen.

**HR** Direktnegljtalunk varablatk esetén  
Ha hiányzik egy vasalat, ezt a kártyát közvetlenül elküldhet az  
alább található címre. Azonban csak vasalatokat tudunk így  
küldeni. Amennyiben másféle reklamációt áll fel Ön ellenőrzésé  
képpen, forduljon közvetlenül a boltüzeméhez.

**HU** Náš priamy servis pri časti kování  
Ak by Vám chýbala niekaja časť kování, môžete poslať  
toto servisné listu priamo e-mailom na nižšie uvedenú  
adresu. Cieľom kování vieme poslať iba týmto spôsobom.  
Ak by ste mali inú námietku ohľadom vášho nábytku,  
obráťte sa priamo na Vašu predajňu nábytku.

**SK** Nello direttivo servizio articolo da ufficio  
In caso di carenza di fissaggio o pezzi da fermare (parti di laminati)  
diret al nostro servizio per e-mail (a l'indirizzo di mail). Non  
possiamo spedire pezzi da fermare o pezzi da accasati case.  
Qualora avessi o altri reclami in merito al mobile, allora vi  
pregamo di rivolgervi direttamente al negozio di mobili.

**SLO** Nasz bezpośredni serwis części montażowych  
Jeżeli brakuje części konstrukcyjnych do montażu, prosimy o przesłanie  
kartę serwisową bezpośrednio na adres podany poniżej. Nie możemy  
w ten sposób pomóc przy innych problemach z meblami. W przypadku  
innych problemów dotyczących mebli, prosimy o kontakt  
z miejscem zakupu mebli, w którym został dokonany zakup.

**RO** Servisul nostru direct pentru mobilier  
În cazul în care vă lipsește o piesă de fermare (partea de laminat)  
direct acest card de service prin e-mail la adresa de mail jos. Noi  
nu putem expedia piesa de fermare decât pe această cale.  
Dacă aveți o altă reclamație referitoare la piesa de mobilă,  
atunci vă rugăm să vă adresați direct la magazinul dvs. de mobilă.

**RUS** Наш прямой сервис при поставках фурнитуры  
Если возникает, что Вам не хватает того или иного элемента  
фурнитуры, Вы можете отправить сервисную карту по адресу  
непосредственно на электронный адрес электронной  
почты. Однако, таким образом мы можем переслать лишь  
фурнитуру. Если же Вас беспокоит другая причина относительно  
проблемной мебели, пожалуйста, обращайтесь  
непосредственно в магазин, осуществляющий продажу.

**S** Vår direkta tjena för beställningar  
Om du saknar en beställning kan du skicka detta servicekort direkt  
till e-postadressen som anges nedan. Tänk på att detta är den enda  
mätt på vilket vi kan skicka beställningar till dig. Om du vill reklamera din  
möbel av annan anledning än att du saknar delar från möbelsatset,  
kontakta direkt din möbelsalong.

**ES** Nuestro servicio directo para accesorios  
Si le falta algún accesorio, puede enviar esta tarjeta de servicio directamente  
a la siguiente dirección. No obstante, por este método solo podemos  
enviar accesorios. Si tiene alguna otra objeción sobre su mueble, consulte  
directamente con su mueblería.

**TR** Doğrudan loto doğrudan servisler  
Eğer donanılar eksikse bu servise belirli doğrudan yardımcı bulunan adrese  
doğrudan mail yerebilirsiniz. Sadece bu yolla donanılar gönderilebilir.  
Mobilyanızda başka şikayetler varsa lütfen doğrudan mobilya satışınıza  
başvurun.



<b>B1</b> ø8x35 X...	<b>I7</b> X...	<b>K1</b> X...
<b>K10</b> X...	<b>F4</b> X...	<b>G36</b> 4x30 X...
<b>P10</b> X...		

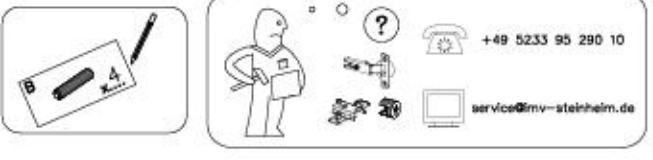

**D** Unsere Dienstleistung ist beschädigt.  
Sollte Ihnen ein Beschädigtes helfen, können Sie diese Servicekarte  
direkt an die untenstehende Adresse mailen. Wir können auf andere  
Wege nur Beschädigte auf diesem Wege verschicken. Sollten Sie eine  
andere Beseitigung an Ihrem Möbelstück haben, so wenden Sie  
sich bitte direkt an Ihr Möbelhaus.

**GB** Our direct order service for filing  
If a filing part is missing, you can e-mail this service card directly  
to the address below. However, we can only send filing parts in  
this way if you have any other cause for complaint concerning  
your item of furniture, please contact your furniture store directly.

**CZ** Někde přišel štěrbový prokovič!  
Chybil-li vám nějaký díl z kování, můžete tuto servisní kartu odeslat  
e-mailem přímo na níže uvedenou adresu. Touto cestou však  
můžeme doručit jen díly kování. Pokud byste měli jinou příčinu  
vášeho nářadí, obraťte se přímo na svého prodejce nábytku.

**F** Il nostro servizio di aiuto per il ordine dei fileamenti  
Se il vostro mobile non funziona, vi suggeriamo di inviare questa carta di servizio immediatamente  
all'indirizzo sottostante. Possiamo inviare i pezzi di fissaggio  
solamente per mezzo di questo procedimento. Qualora dovete  
avere qualche altro reclamo in merito al mobile, allora vi  
preghiamo di rivolgervi direttamente al Vostro Negozio di mobili.

**I** Нашая директная услуга за office  
Ако липовата част е от комплект, потържете настоящата  
сервисна карта и я изпратете на e-mail адреса, посочен  
по-долу. По всички останали др. досаждащи случаи  
консултирайте се с офиса. Ако установите други дефекти по  
мобилите, се свържете директно с обекта или с магазините  
изпълнители, от които сте закупили стоката.

**BG** Onze directservice voor losse onderdelen  
Wanneer er een onderdeel ontbreekt, kunt u deze servicekaart  
direct aan onze afdeling e-mailen. Wij kunnen langere  
tijd niet meer helpen met het oplossen van problemen met  
andere problemen met uw meubel hebben, verzaken wij u contact op te  
nemen met uw meubelwinkler.

**NL** Nasz bezpośredni serwis części montażowych  
Jeżeli brakuje części konstrukcyjnych do montażu, prosimy o przesłanie  
kartę serwisową bezpośrednio na adres podany poniżej. Nie możemy  
w ten sposób pomóc przy innych problemach z meblami. W przypadku  
innych problemów dotyczących mebli, prosimy o kontakt  
z miejscem zakupu mebli, w którym został dokonany zakup.

**PL** Servis za olovu  
U slučaju da nedostaje neki od dijelova mobilno vas da se dođe  
povećati mail adresu pošaljite ovaj servisni obrazac. Na ovaj način  
možu se dostaviti samo olovi. U slučaju da imate dodatne prigovore  
vezane uz komad namještaja mobilno vas da se obratite izravno  
izgovornj namještaj gdje je isti kupljen.

**HR** Direktnegljtalunk varablatk esetén  
Ha hiányzik egy vasalat, ezt a kártyát közvetlenül elküldhet az  
alább található címre. Azonban csak vasalatokat tudunk így  
küldeni. Amennyiben másféle reklamációt áll fel Ön ellenőrzésé  
képpen, forduljon közvetlenül a boltüzeméhez.

**HU** Náš priamy servis pri časti kování  
Ak by Vám chýbala niekaja časť kování, môžete poslať  
toto servisné listu priamo e-mailom na nižšie uvedenú  
adresu. Cieľom kování vieme poslať iba týmto spôsobom.  
Ak by ste mali inú námietku ohľadom vášho nábytku,  
obráťte sa priamo na Vašu predajňu nábytku.

**SK** Nello direttivo servizio articolo da ufficio  
In caso di carenza di fissaggio o pezzi da fermare (parti di laminati)  
diret al nostro servizio per e-mail (a l'indirizzo di mail). Non  
possiamo spedire pezzi da fermare o pezzi da accasati case.  
Qualora avessi o altri reclami in merito al mobile, allora vi  
pregamo di rivolgervi direttamente al negozio di mobili.

**SLO** Nasz bezpośredni serwis części montażowych  
Jeżeli brakuje części konstrukcyjnych do montażu, prosimy o przesłanie  
kartę serwisową bezpośrednio na adres podany poniżej. Nie możemy  
w ten sposób pomóc przy innych problemach z meblami. W przypadku  
innych problemów dotyczących mebli, prosimy o kontakt  
z miejscem zakupu mebli, w którym został dokonany zakup.

**RO** Servisul nostru direct pentru mobilier  
În cazul în care vă lipsește o piesă de fermare (partea de laminat)  
direct acest card de service prin e-mail la adresa de mail jos. Noi  
nu putem expedia piesa de fermare decât pe această cale.  
Dacă aveți o altă reclamație referitoare la piesa de mobilă,  
atunci vă rugăm să vă adresați direct la magazinul dvs. de mobilă.

**RUS** Наш прямой сервис при поставках фурнитуры  
Если возникает, что Вам не хватает того или иного элемента  
фурнитуры, Вы можете отправить сервисную карту по адресу  
непосредственно на электронный адрес электронной  
почты. Однако, таким образом мы можем переслать лишь  
фурнитуру. Если же Вас беспокоит другая причина относительно  
проблемной мебели, пожалуйста, обращайтесь  
непосредственно в магазин, осуществляющий продажу.

**S** Vår direkta tjena för beställningar  
Om du saknar en beställning kan du skicka detta servicekort direkt  
till e-postadressen som anges nedan. Tänk på att detta är den enda  
mätt på vilket vi kan skicka beställningar till dig. Om du vill reklamera din  
möbel av annan anledning än att du saknar delar från möbelsatset,  
kontakta direkt din möbelsalong.

**ES** Nuestro servicio directo para accesorios  
Si le falta algún accesorio, puede enviar esta tarjeta de servicio directamente  
a la siguiente dirección. No obstante, por este método solo podemos  
enviar accesorios. Si tiene alguna otra objeción sobre su mueble, consulte  
directamente con su mueblería.

**TR** Doğrudan loto doğrudan servisler  
Eğer donanılar eksikse bu servise belirli doğrudan yardımcı bulunan adrese  
doğrudan mail yerebilirsiniz. Sadece bu yolla donanılar gönderilebilir.  
Mobilyanızda başka şikayetler varsa lütfen doğrudan mobilya satışınıza  
başvurun.

nr	L[mm]	B[mm]	T[mm]	Wenge	Colt
1	700	400	16	1	1/1
2	700	400	16	1	1/1
3	368	368	16	1	1/1
4	368	382	16	1	1/1
5	368	368	16	2	1/1
6	368	698	16	1	1/1

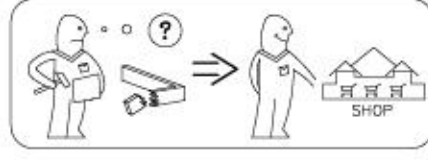
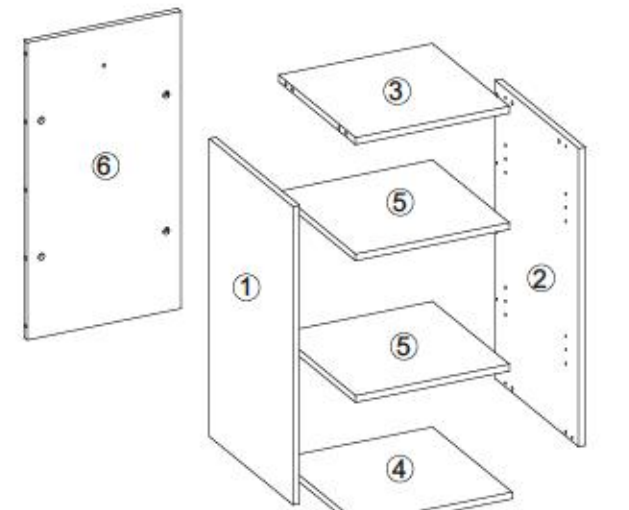





- ⓓ Montageanleitung
- ⓃⓁ Handleiding voor de montage
- ⓂⓃ Montaj talimatı
- ⓕ Notice de montage
- ⒸⓏ Montážní návod
- ⓂⓁ Szerelési útmutató
- ⓖⓔ Assembly Instructions
- Ⓟ Instrukcja montażu
- ⓇⓁ Инструкции по монтажу
- ⓂⓉ Istruzioni di montaggio
- ⓂⓀ Návod na montáž
- Ⓡⓐ Instrucțiuni de montaj
- ⓔⓈ Instrucciones de montaje
- ⓂⓃ Montaj Talimatı

n°	L[mm]	B[mm]	T[mm]	Versione	Colli
1	1400	400	16	1	1/1
2	900	134	16	1	1/1
3	902	65	16	1	1/1

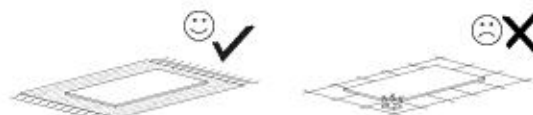
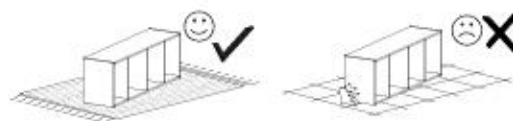
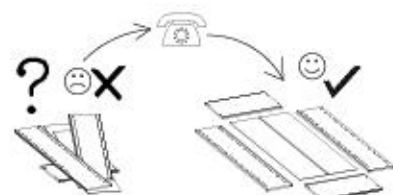
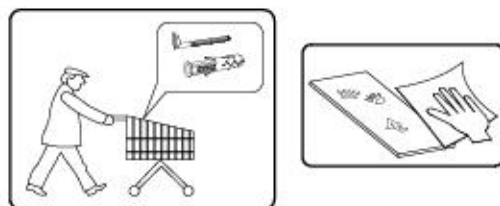
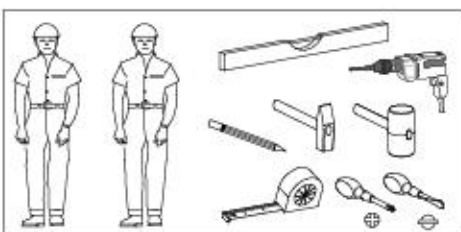
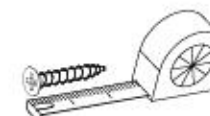
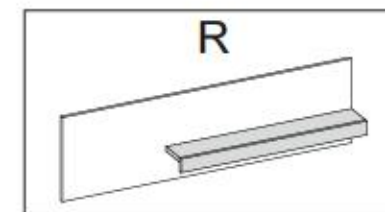
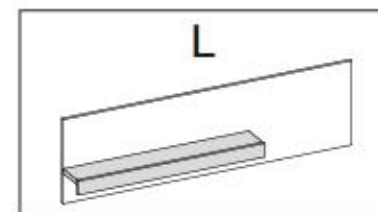
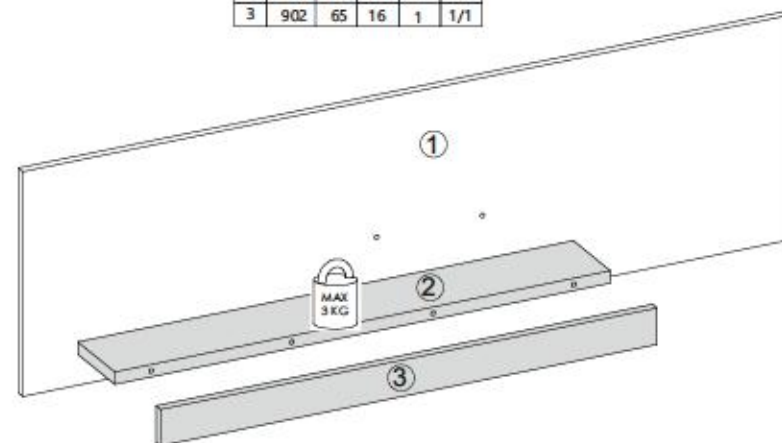

A1 ø7x50 x4	W2 x1	G52 5x11 x6	P10 x3	I7 x4
K1 x4	K10 x4			



3/8

CITY / GIRON 73



I

G52

5x11



x6

P10



x3

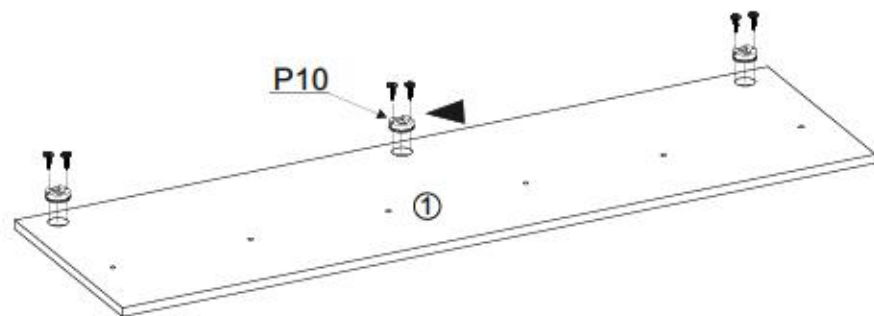

P10

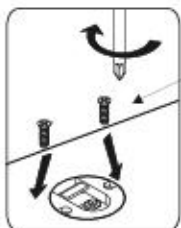
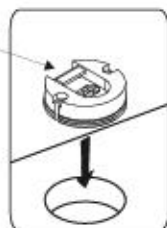

G52

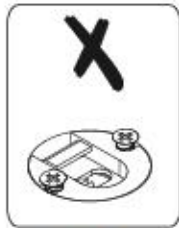

II

K1



x4

K10



x4

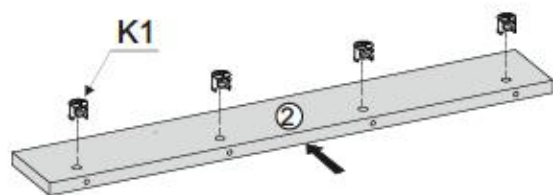

K10

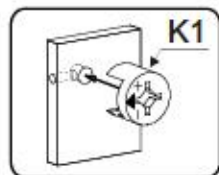
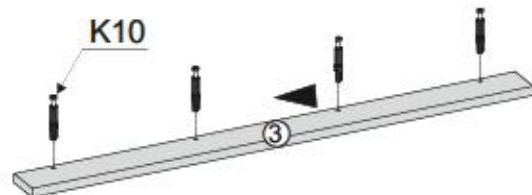

4/8

CITY / GIRON 73



III

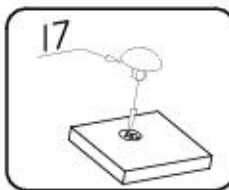
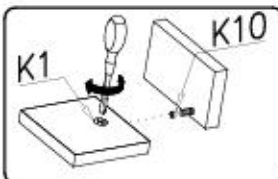

I7



x4

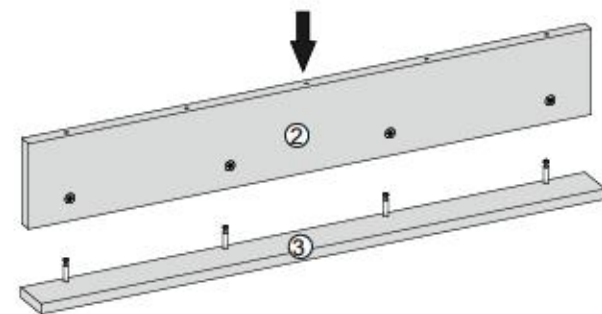

IV

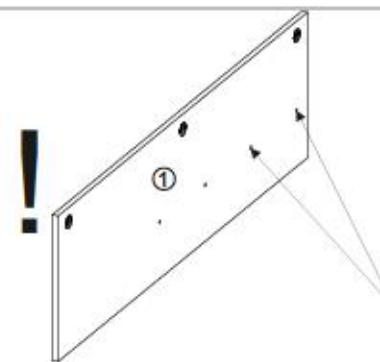
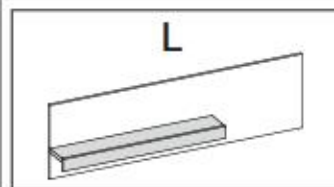

A1

ø7x50

x4

W2

x1

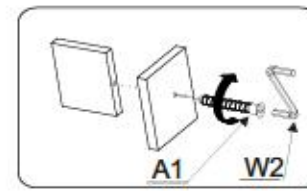
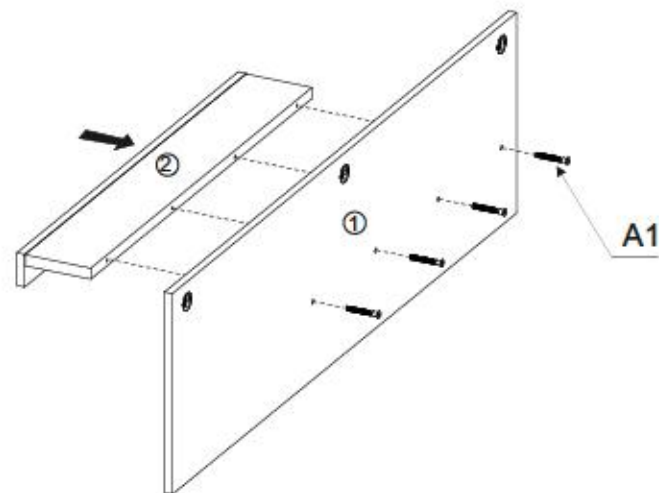
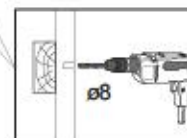

5/8

CITY / GIRON 73



V

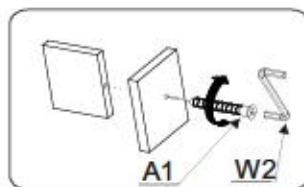
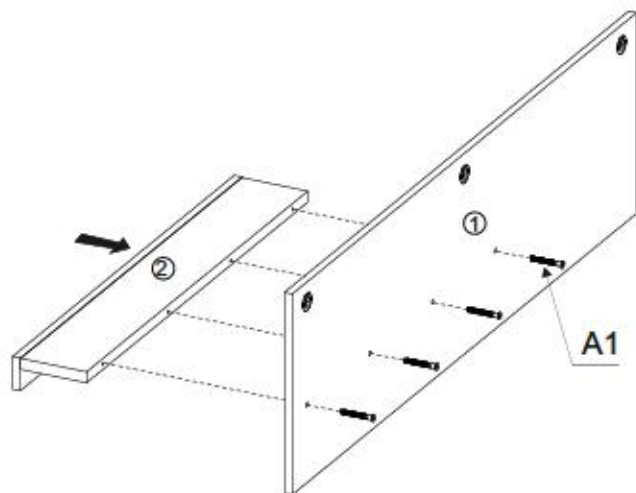
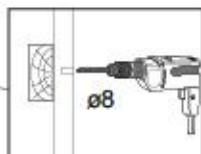
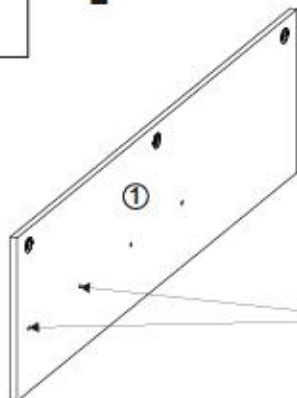
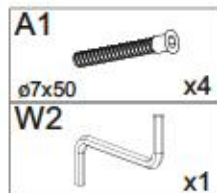
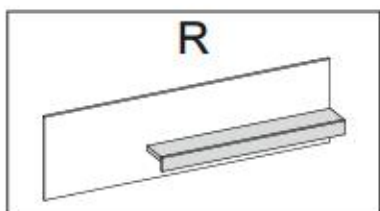

6/8

CITY / GIRON 73



VI

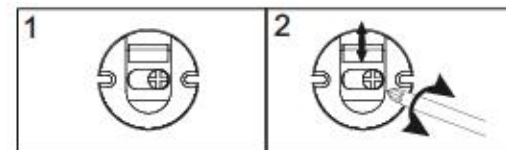
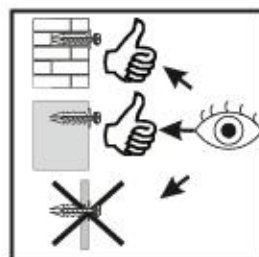
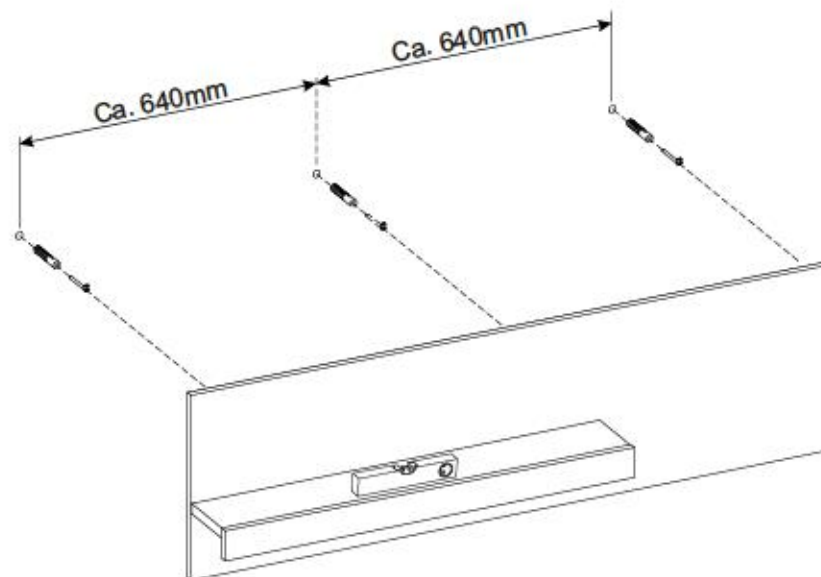
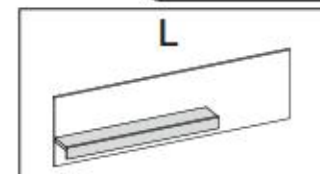
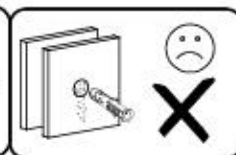
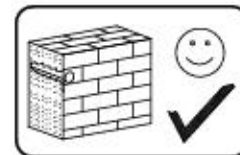

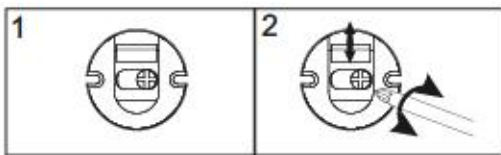
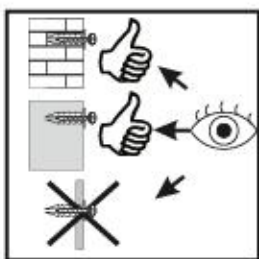
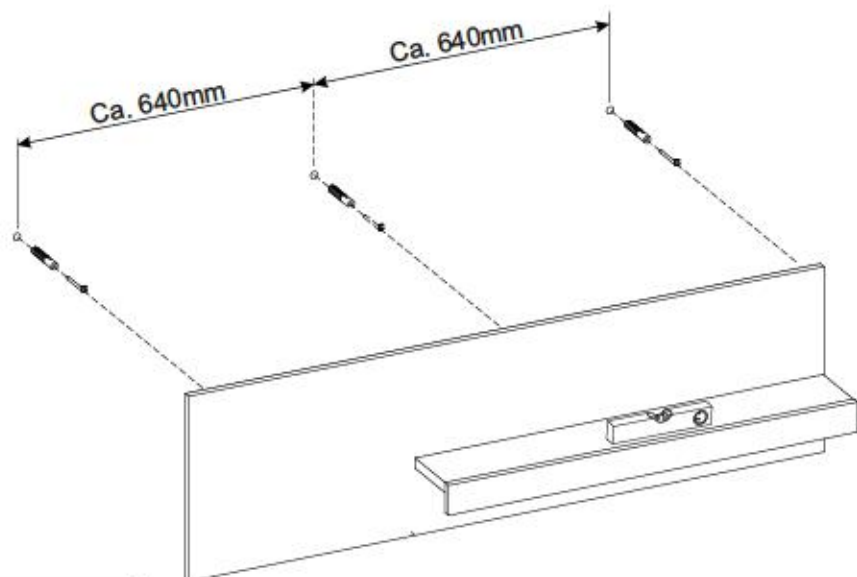
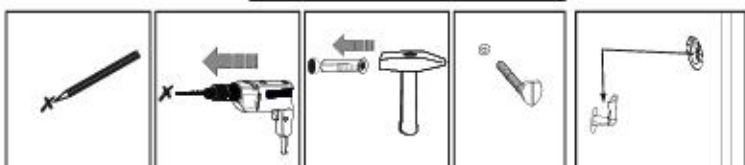
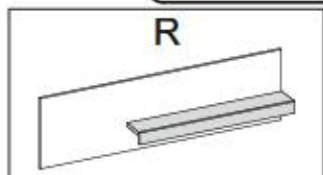
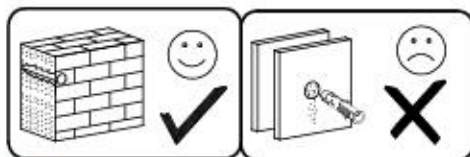

## VII

Name • Nom • Nome • Naam • Nazwa • Jméno  
• Názov • Név • Denumire • Isim • Имя

Nr • No • N° • Номер • Č • Sz

Typ • Type • Tip • Típus • Тipo • Tun

CITY / GIRON

--

73

**D** Utolsó Díszítés/Értékelés  
Sóha írnék egy vasalat, azt a kinyitást kizárólag az alábbi táblázatban. Azonban csatlakoztatás után mindig ellenőrizze a csatlakozást. Ha nem megfelelő, forduljon a szervizszolgálatunkhoz. Ha a csatlakozás nem megfelelő, forduljon a szervizszolgálatunkhoz.

**GB** Our direct order service for fitting  
If a fitting part is missing, you can e-mail this service card directly to the address below. However, we can only send fitting parts in this way. If you have any other issues for complete assembly of your item of furniture, please contact your furniture store directly.

**CZ** Naše přímé služby pro kování  
Chybí-li vám nějaký díl z kování, můžete tuto službu rovnou odeslat e-mailem přímo na níže uvedenou adresu. Touto cestou však můžeme isadit jen díly kování. Pokud byste měli nějaký jiný problém s kovááním, obraťte se přímo na svého prodejce nábytku.

**F** Bien étaler la notice de montage  
Si vous remarque une erreur, veuillez envoyer directement la présente carte service l'adresse e-mail indiquée ci-dessous. Cependant, ceci nous permet uniquement d'envoyer des s. Pour tout autre type de problème concernant votre meuble, veuillez contacter directement votre magasin d'ameublement.

**I** Il nostro servizio diretto per l'ordine della lavorazione  
Qualora Vi dovesse mancare un pezzo di fissaggio, allora Vi preghiamo di inviare questa carta di servizio immediatamente all'indirizzo sottostante. Possiamo inviare i pezzi di fissaggio solamente per mezzo di questo procedimento. Qualora dovesse avere qualche altro problema in merito al mobile, allora Vi preghiamo di rivolgerVi direttamente al Vostro Negozio di mobili.

**BG** Нашата директна услуга за обвив  
Ако липовата част от комплект, потърсете настоящата сервисна карта и ни изпратете на е-мил адреса, посочен по-долу. Тя може да бъде използвана за доставяне само на липовите елементи от обвива. Ако установите други дефекти по мебелта, се свържете директно с обвивача или мебелната експертна група, от който сте закупили стоката.

**NL** Onze directie voor losse onderdelen  
Wanneer er een onderdeel ontbreekt, kunt u deze aanvragen met deze servicekaart e-mailadres sturen. Wij kunnen langa dees weg echter alleen losse onderdelen verzenden. Mocht u een ander probleem met een meubel hebben, verzoeak wij u contact op te nemen met uw meubelwinkler.

**PL** Nasz bezpośredni serwis części montażowych  
Jeżeli brakuje części koniecznych do montażu, prosimy o przesłanie nam niniejszej karty serwisowej na niżej podany adres e-mailowy. W ten sposób możemy przesłać jedynie brakujące części. W przypadku innych problemów dotyczących mebla, prosimy o kontakt z naszym meblowcem, w którym został dokonany zakup.

**HR** Servis za otkove  
U slučaju da nedostaje neki od dijelova molimo vas da na dole navedenu mail adresu pošaljete ovaj servisni kartić. Na ovaj način mogu se dostaviti samo otkovi. U slučaju da imate dodatne prigovore vezane uz lošad namještaja molimo vas da se obratite bravno trgovini namještaja gdje je isti kupljen.

**HU** Direktrendelésünk vasalati csatlakoztatás  
Ha hiányzik egy vasalat, azt a kinyitást kizárólag az alábbi táblázatban. Azonban csatlakoztatás után mindig ellenőrizze a csatlakozást. Ha nem megfelelő, forduljon a szervizszolgálatunkhoz. Ha a csatlakozás nem megfelelő, forduljon a szervizszolgálatunkhoz.

**SK** Naše přímé služby pro kování  
Ak by vám chýbala niekajá časť kování, môžete poslať túto službu rovnou odeslat e-mailem na nižšie uvedenú adresu. Touto cestou však môžeme iba poslať kováčské diely. Ak by ste mali iný problém s kovááním, obráťte sa priamo na vášho predajcu nábytku.

**SLO** Naše direktno službo za kovanje  
Če vam manjka kakikoli delov, lahko to storite tako pošljete po e-pošti direktno na spodnji naslov. Po tej poti lahko pošljemo samo otkove. Če imate kakikoli drug problem s pohištvom, se obrnite neposredno na vašo trgovino pohištvom.

**RO** Serviciu noastră direct pentru asamblare  
În cazul în care vă lipsește o piesă de încadrare, puteți trimite această card de serviu direct la adresa de mai jos. Noi nu putem expedia piesa de încadrare decât pe această cale. Dacă aveți o altă reclamație referitoare la piesa de mobilă, atunci vă rugăm să vă adresați direct la magazinul dvs. de mobilă.

**RUS** Наш прямой сервис для поставки фурнитуры  
Если окажется, что Вам не хватает той или иной комплектной фурнитуры, Вы можете отправить эту сервисную карту по факсу непосредственно на нижеприведенный адрес электронной почты. Однако, таким образом мы можем послать лишь фурнитуру. Если же у Вас возникнут иные проблемы относительно сборки мебели, пожалуйста, обращайтесь непосредственно в организацию, осуществляющую продажу.

**S** Vår direkte tjena för beställningar  
Om du saknar en beställning kan du skicka detta servicekort direkt till e-postadressen som anges nedan. Tillåt oss dock bara skicka de delar som du behöver till skicka beställningar till oss. Om du vill rapportera ett problem med en annan anledning än att du saknar en del, kontakta ditt möbelslag direkt.

**ES** Nuestro servicio directo para accesorios  
Si le falta algún accesorio, puede enviar esta tarjeta de servicio directamente a la siguiente dirección. No obstante, por este método solo podemos enviar accesorios. Si tiene alguna otra objeción sobre su mueble, contacte directamente con su mueblería.

**TR** Doğrudan lık doğrudan servisi  
Bir aksesuar eksikse, bu servis kartını doğrudan aşağıdaki butana adresine doğrudan mail ile gönderebilirsiniz. Sadece bu yolla doğrudan aksesuarları gönderebiliriz. Mobilyanızda başka bir aksarıyla ilgili başka bir sorunla ilgili olarak doğrudan servisiyle iletişime geçebilirsiniz.

nr	L [mm]	B [mm]	T [mm]	Wenge	Colt
1	1400	400	16	1	1/1
2	900	134	16	1	1/1
3	902	65	16	1	1/1

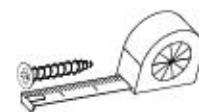
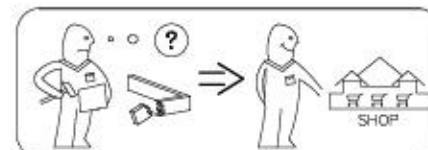
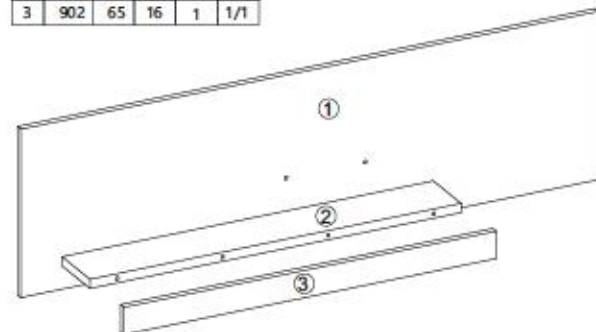

<b>A1</b> Ø7x50 X...	<b>W2</b> X...	<b>G52</b> 5x11 X...
<b>P10</b> X...	<b>I7</b> X...	<b>K1</b> X...
<b>K10</b> X...		



+49 5233 95 290 10

service@mv-steinhelm.de