

- Ⓛ Montageanleitung
- Ⓝ Handleiding voor de montage
- Ⓜ Montaj talimat
- Ⓧ Notice de montage
- Ⓒ Montážní návod
- Ⓜ Szereelési útmutató
- Ⓜ Assembly Instructions
- Ⓜ Instrukcja montażu
- Ⓜ Инструкция по монтажу
- Ⓜ Istruzioni di montaggio
- Ⓜ Návod na montáž
- Ⓜ Instrucțiuni de montaj
- Ⓜ Instrucciones de montaje
- Ⓜ Montaj Talimat

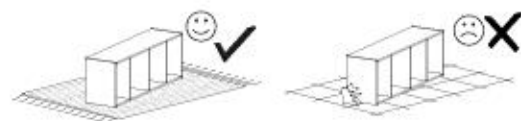

nr	L [mm]	B [mm]	T [mm]	Menge	Coll
1	350	300	16	1	1/1
2	350	300	16	1	1/1
3	968	266	16	1	1/1
4	962	254	16	1	1/1
5	862	100	16	1	1/1
6	962	344	16	1	1/1
7	968	332	16	1	1/1

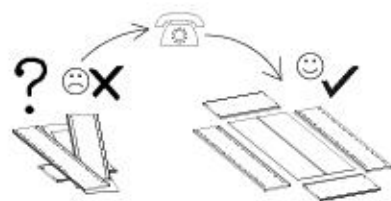
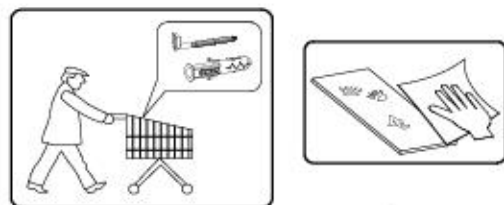
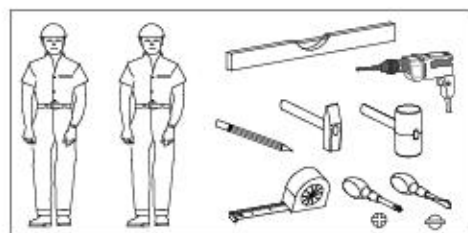
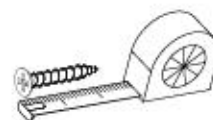
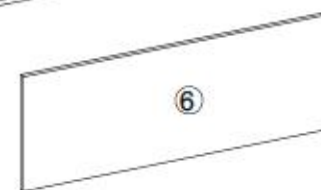
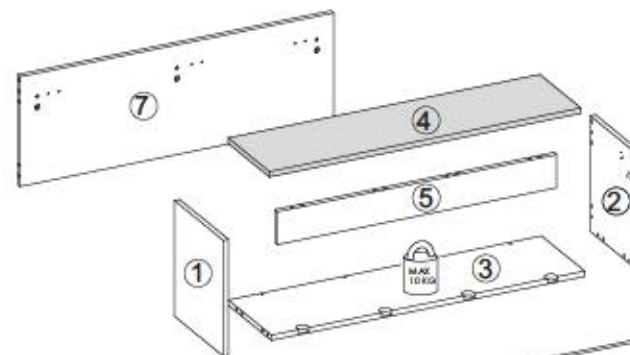

B1 ø8x35 x14	I7 x8	K1 x16	K10 x16	E6 x2
D4 x2	G34 3,5x16 x4	G52 5x11 x6	P10 x3	F4 x2
C16 80N x2	C17 60N x2	C20 x4	I8 x3	C6 x2
				Q2 x3

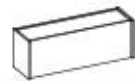

I

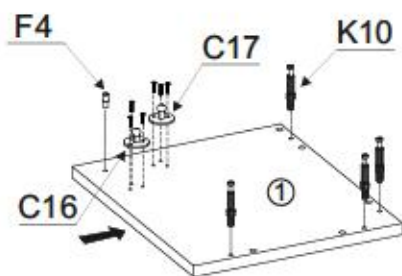

F4



x2

K10



x8

C16



80N x2



60N x2

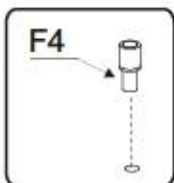
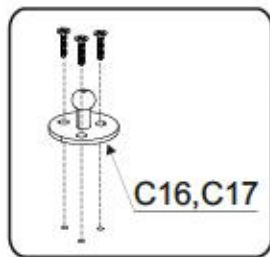
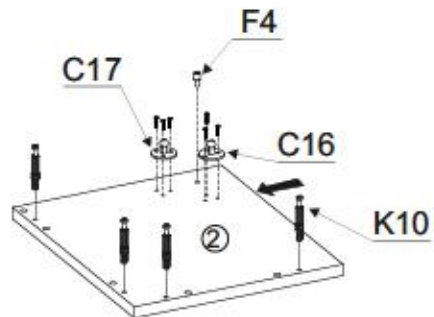

II

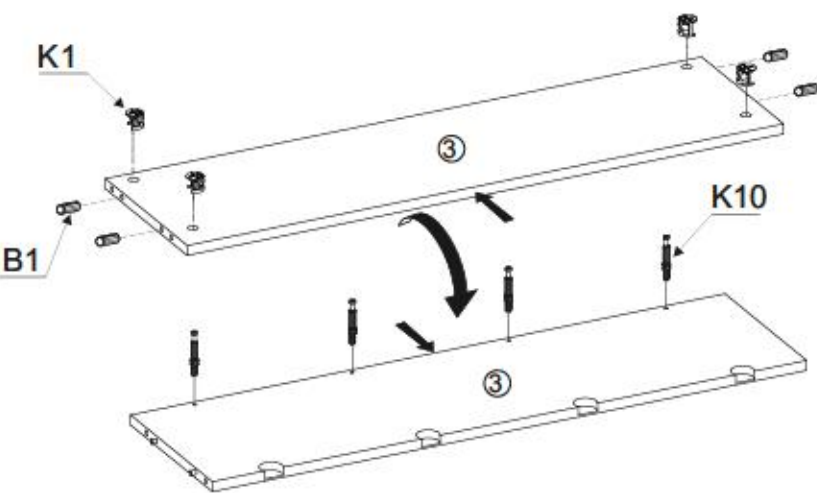

K10



x4

B1



x4

K1



x4

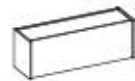
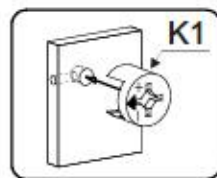
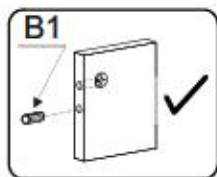

III

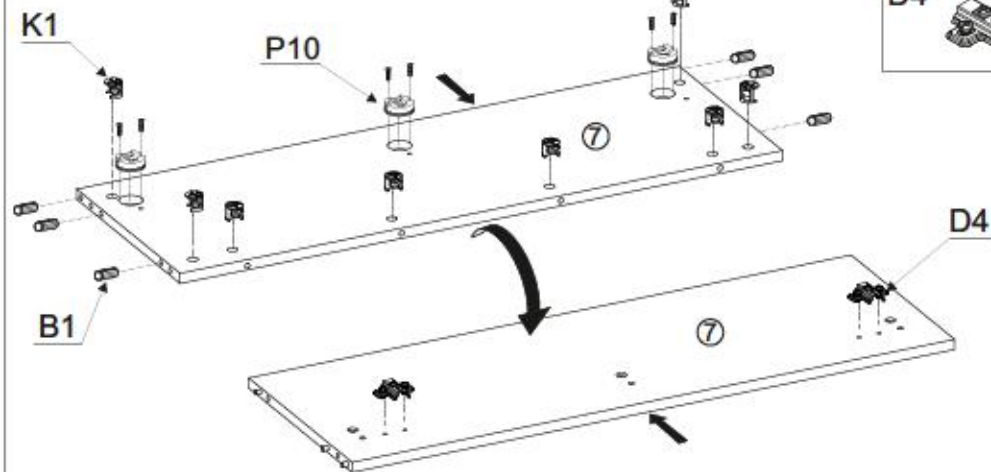

B1



x6

K1



x8

G52



5x11 x6

P10



x3

D4



x2

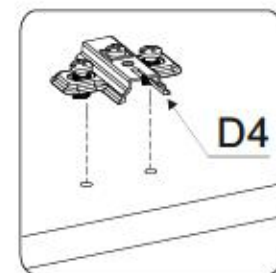
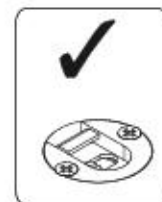
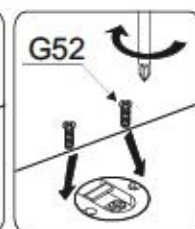
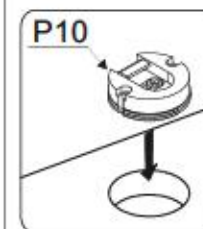

IV

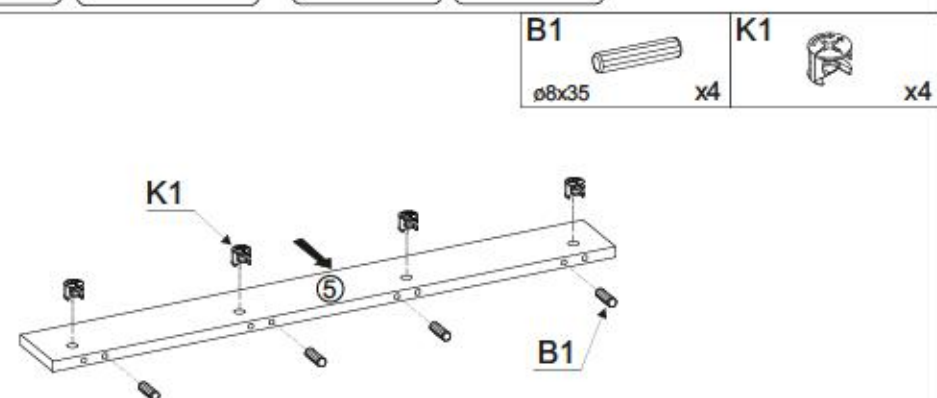

B1



x4

K1



x4

5/13

CITY / GIRON 08



V

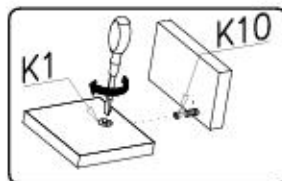
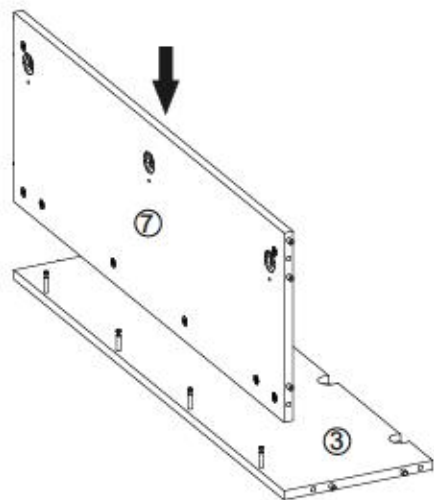

VI

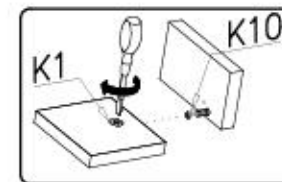
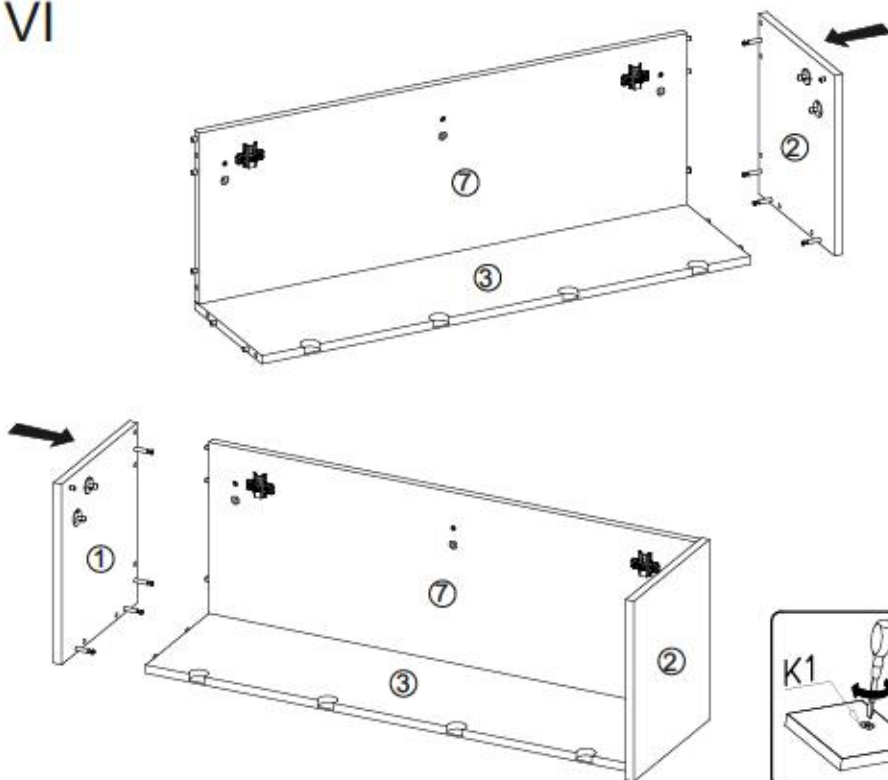

6/13

CITY / GIRON 08

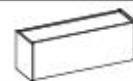

VII

G34
3,5x16 x4

C20 x4



E6 x2



C16 x2

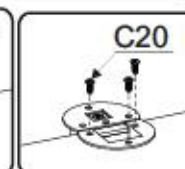
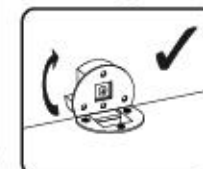
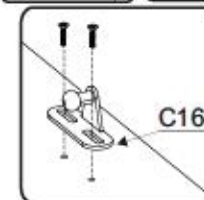
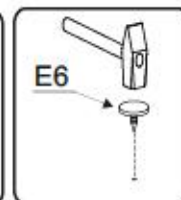
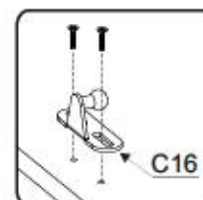
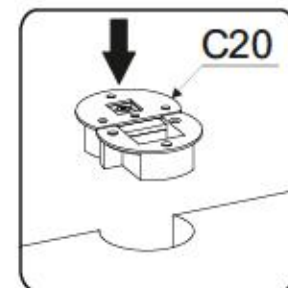
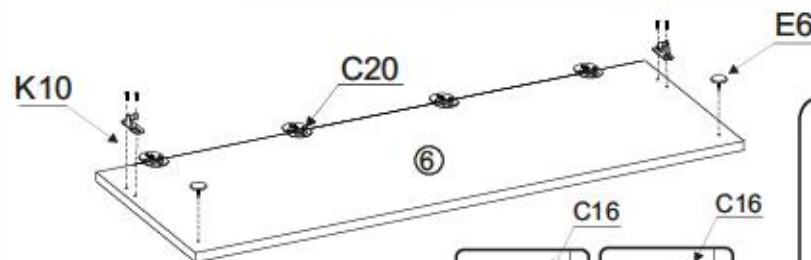

VIII

K10 x4



C6 x2



E6 x2



G34 3,5x16 x4



C17 x2

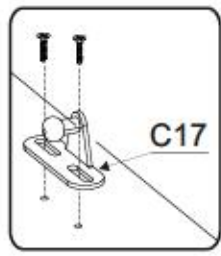
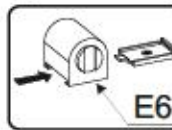
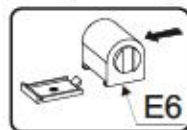
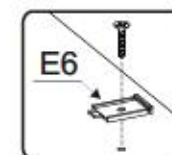
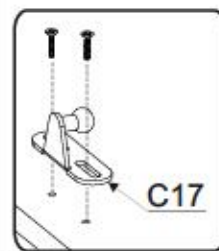
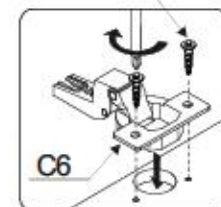
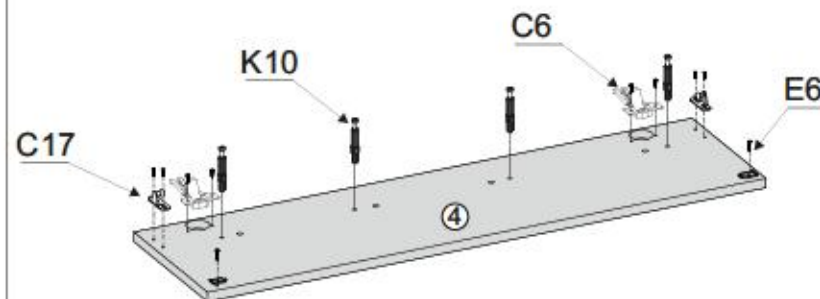

7/13

CITY / GIRON 08



IX

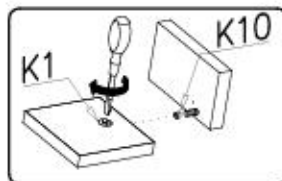
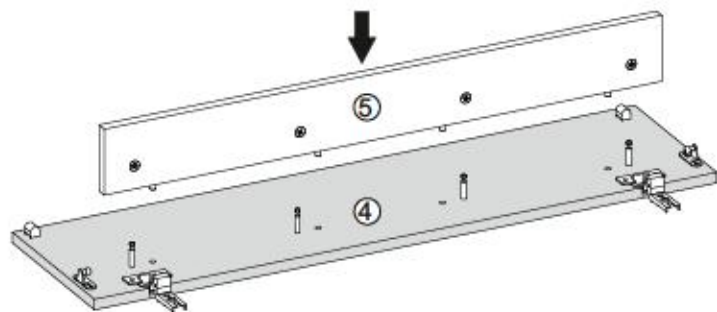

X

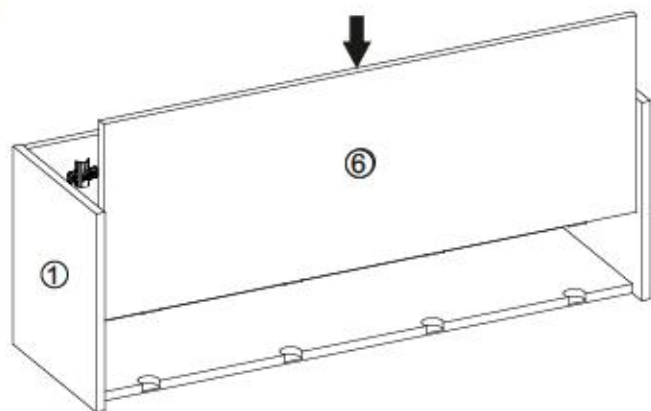

C20 x4

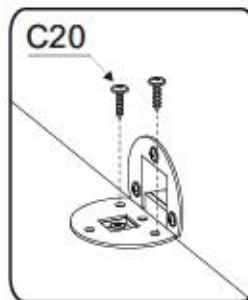
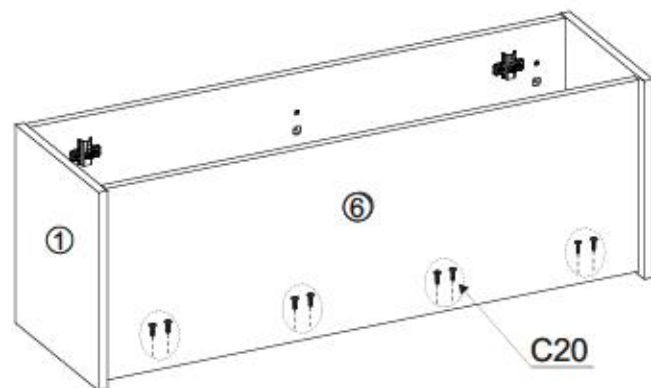

8/13

CITY / GIRON 08



XI

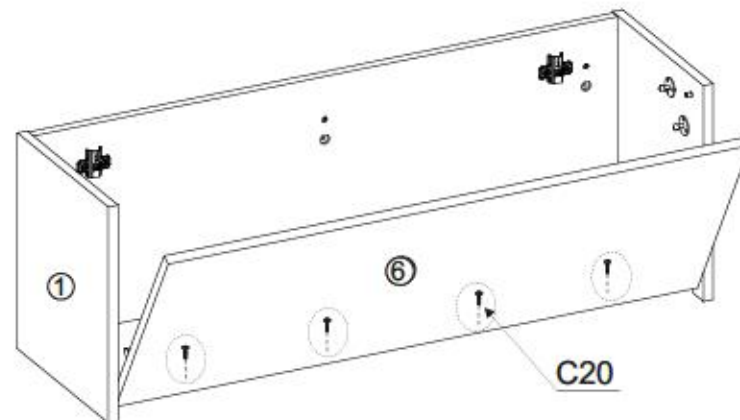

C20 x4

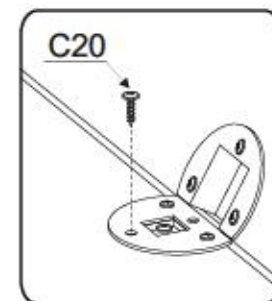

XII

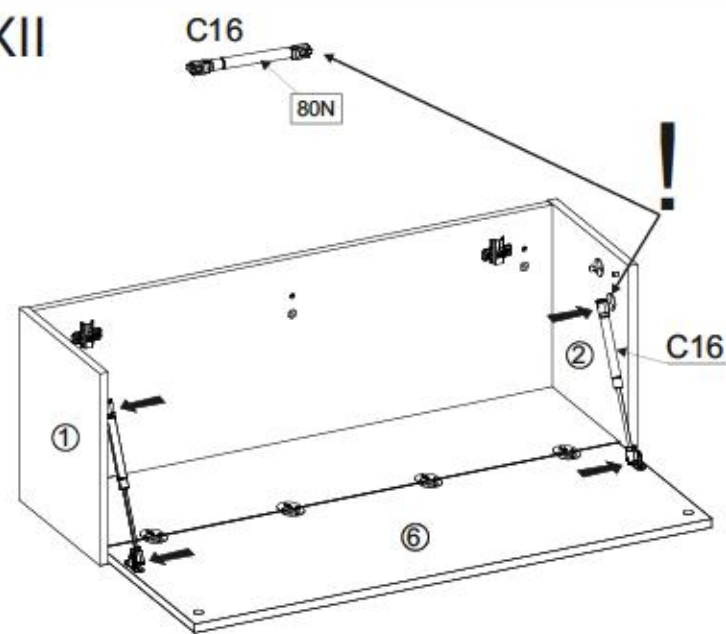

C16 80N x2

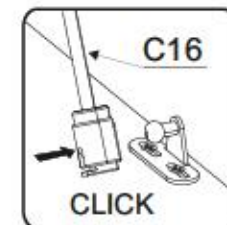
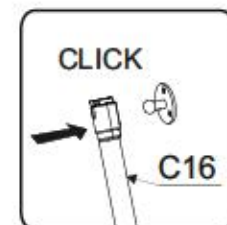

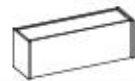

XIII

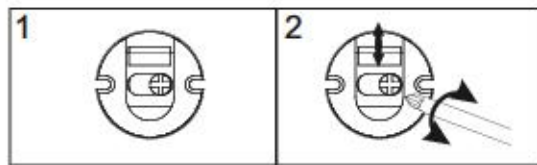
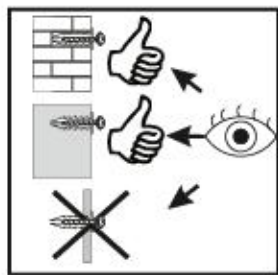
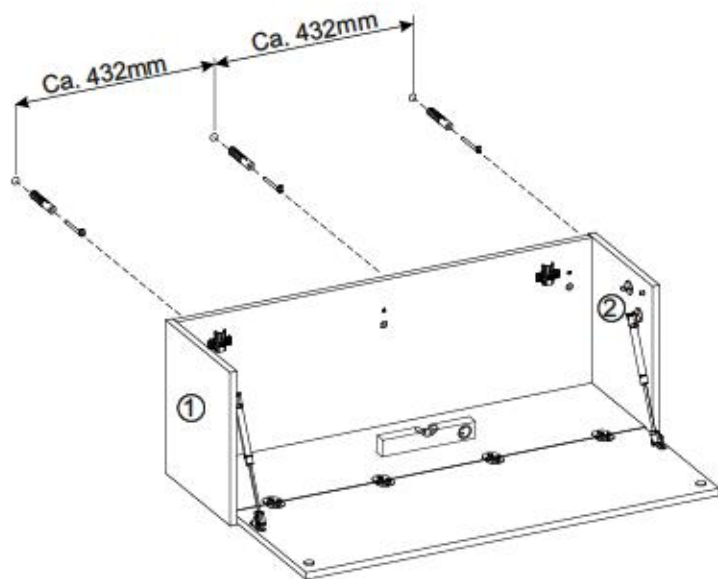
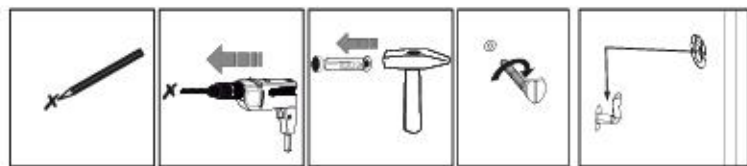
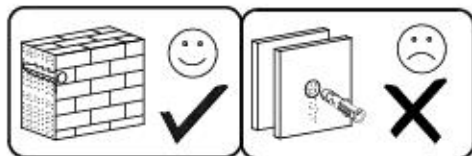

XIV

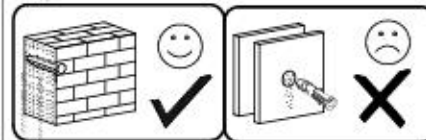
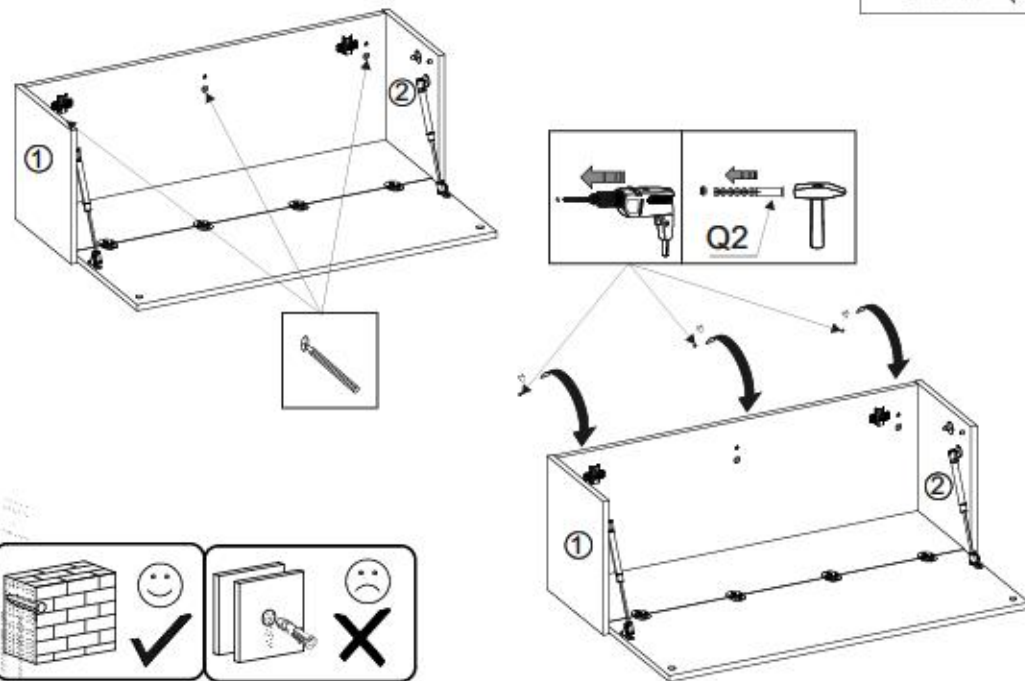
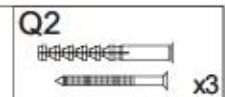

XV

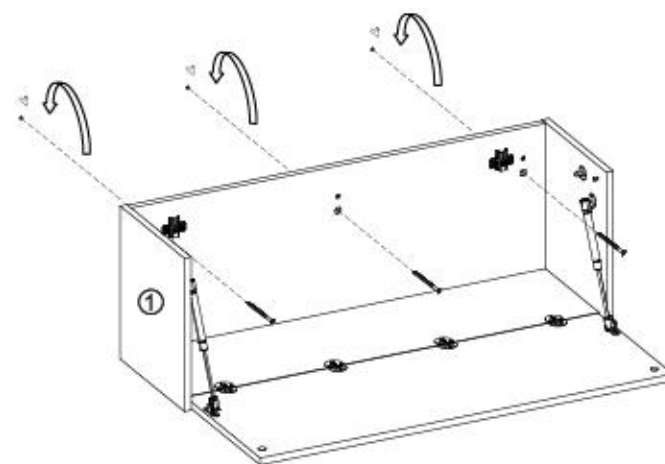
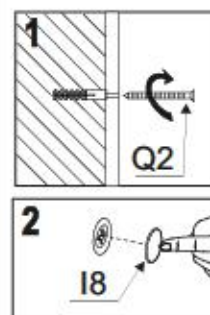



XVI

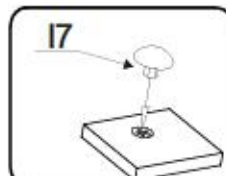
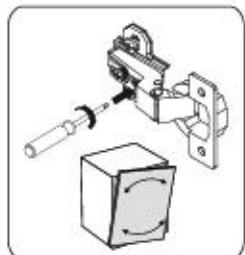
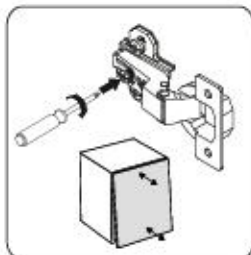
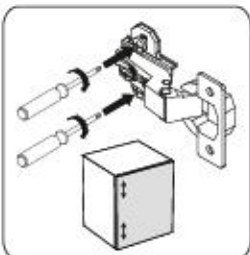
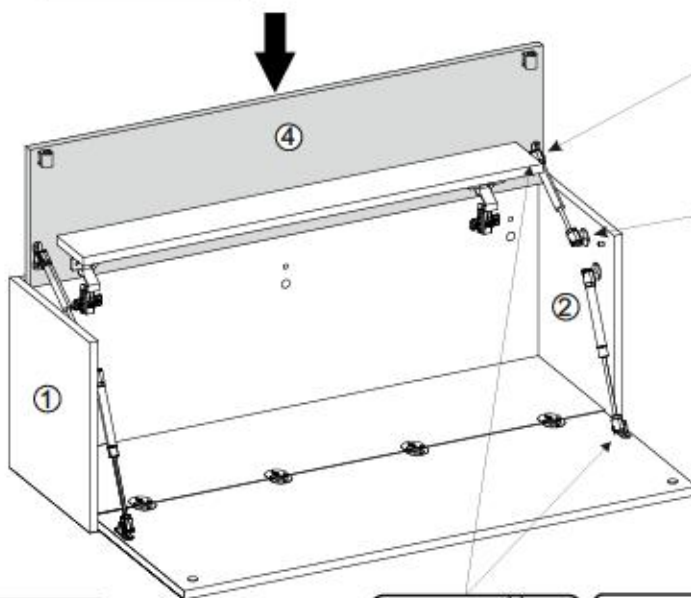
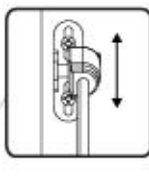
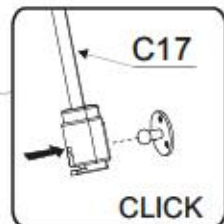
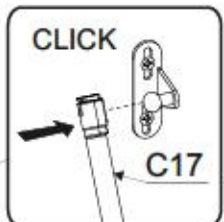
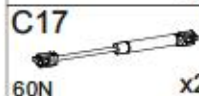
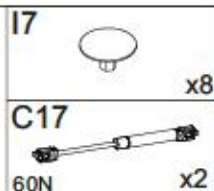
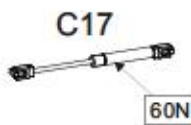
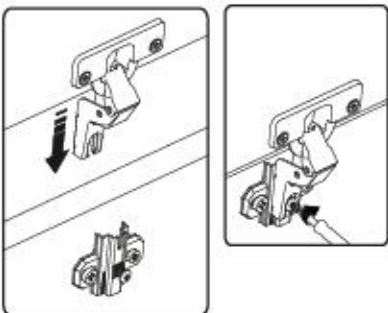

Name • Nom • Nome • Naam • Nazwa • Jméno • Νόμος • Νέν • Denumire • Isim • Название

Nr • No • N° • Номер • Č • Sz

Typ • Type • Tip • Típus • Tipo • Tun

CITY / GIRON

--

08

D Lirene Dientverlening. De Beschrijverijde...
Solve first an Beschrijverijde...
direct an die ondersteunende Adressa maken. We können allerdings nur Beschrijverijde auf diesem Wege verschicken. Solten Sie eine andere Beseitigung an Ihnen Möglichen haben, so wenden sie sich bitte direkt an Ihr Möbelhaus.

GB Our direct order service for filling...
If a filling part is missing, you can e-mail this service card directly to the address below. However, we can only send filling parts in this way. If you have any other issues for completion concerning your item of furniture, please contact your furniture store directly.

CZ Naše přímé služby pro kování...
Chybí-li vám nějaký díl kování, můžete tuto službu kartou odešlat e-mailem přímo na níže uvedenou adresu. Touto cestou však můžeme to od vás jen díly kování. Pokud byste měli nějaký jiný problém, obraťte se přímo na svého prodejce nábytku.

F Bien étudier la notice de montage...
Si vous remarque une erreur, veuillez envoyer directement la présente carte service à l'adresse e-mail indiquée ci-dessous. Cependant, ceci nous permet uniquement d'envoyer des pièces de rechange. Pour tout autre type de réclamation concernant votre meuble, veuillez contacter directement votre magasin d'ameublement.

I Il nostro servizio diretto per i ordini delle bracciere...
Qualora Vi dovesse mancare un pezzo di bracciere, allora Vi preghiamo di inviare questa carta di servizio immediatamente all'indirizzo sottostante. Possiamo inviare i pezzi di bracciere solamente per mezzo di questo procedimento. Qualora dovesse avere qualche altro problema in merito al mobile, allora Vi preghiamo di rivolgerVi direttamente al Vostro Negozio di mobili.

BG Нашата директна услуга за обвивки...
Ако липсват части от обвивката, помолете настоящата сервисна карта и не я изпращайте на e-mail адреса, защото по-голям. Тя може да бъде използвана само за доставяне на резервни елементи от обвивка. Ако установите други дефекти по мебелта, ще се радваме да ви обговорим на място или по телефона, от който сте закупили стоката.

NL Onze directie voor losse onderdelen...
Wanneer er een onderdeel ontbreekt, kunt u deze aanvragen met de afbeelding van het onderdeel. Wij kunnen langzamerhand een weg wijzen al een bestelgedeelte vastzetten. Mocht u een ander probleem met een meubel hebben, verzoecken wij u contact op te nemen met uw meubeldealer.

PL Nasz bezpośredni serwis części montażowych...
Jeżeli brakuje części koniecznych do montażu, prosimy o przesłanie nam niniejszej karty serwisowej na niżej podany adres e-mailowy. W ten sposób możemy przesłać. Pełniaku tylko brzożęga części. W przypadku innych składowań dotyczących mebla, prosimy o kontakt z naszymi sprzedawcami, w których został dokonany zakup.

HR Servis za okovne...
U slučaju da nedostaje neki od dijelova molimo vas da na dole navedenu mail adresu pošaljete ovaj servisni kartica. Na ovaj način mogu se dostaviti samo okovi. U slučaju da imate dodatna pitanja vezana uz lozad namještaja molimo vas da se obratite bravno trgovini namještaja gdje je isti kupljen.

HU Direktrendelkeltünk varszobeli eszaki...
Ha hiányzik egy varszobeli eszaki a konyvtelek konyvtelekhez az alabb talalhato cimre. Azonban csak a varszobeli eszaki igy kuldhet. Amennyiben mas fajta reklamaciot kell tenni konyvtelekhez, akkor, forduljon konyvtalant a boltvezekhoz.

SK Naše priame služby pre čisti kovania...
Ak by Vám chýbala nejaká časť kování, môžete poslať túto servisnú kartu e-mailom na nižšie uvedenú adresu. Cieľom kování v tomto prípade iba kování. Ak by ste mali iný problém súvisiaci s výrobou nábytku, obráťte sa priamo na nášho predajcu nábytku.

SLO Naše direktno uslužbovanje s obkovi...
Če vam manjka kakikoli obkovi, lahko to sporo samo kartico pošljete po e-pošti direktno na spodnji naslov. Po jej postvi vam lahko pošljemo samo okovje. Če imate kakikoli kakšen drug del pohištva, se obrnite neposredno na vašo trgovino pohištva.

RO Serviciu la nostru direct pentru bracciere...
In cazul in care va lipsesc o piesa de bracciere, puteti sa trimiti direct acest card de serviu prin e-mail la adresa de mai jos. Noi nu putem expedia piesa de bracciere decat pe acest fel de card. De alt fel, o alta reclamație referitoare la piesa de mobilă se va trimite numai prin intermediul directiei la magazinul dvs. de mobilă.

RUS Наш прямой сервис для поставки фурнитуры...
Если обнаружено, что Вам не хватает той или иной детали фурнитуры, Вы можете отправить сервисную карту по адресу непосредственно на нижеприведенный адрес электронной почты. Однако, такие детали мы можем переслать лишь формулу. Если же у Вас возникнут иные проблемы относительно прочего оборудования, пожалуйста, обращайтесь непосредственно в магазин, осуществляющий продажу.

S Vår direkte tjena för beställningar...
Om du saknar en beställning, kan du skicka detta servicekort direkt till e-postadressen som anges nedan. Tänk på att detta är den enda möjligheten att skicka beställningar. Om du har några andra frågor om ditt möbelservice, vänligen kontakta ditt möbelservice direkt.

ES Nuestro servicio directo para accesorios...
Si le falta algún accesorio, puede enviar esta tarjeta de servicio directamente a la siguiente dirección. No obstante, por este método solo podemos enviar accesorios. Si tiene alguna otra objeción sobre su mueble, consulte directamente con su mueblería.

TR Doğrudan lito dogrudan servisi...
Bir donanma eksikligi veya kusurlu dogrudan agidi bulursen adrese dogrudan mail yorabiliriz. Ancak bu yolla donanma agi gonderilemez. Mobilyanızda başka problemleri z vasa liden dogrudan mobil servisi ile iletiniz.

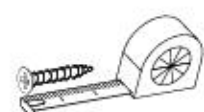

E6	F4	B1
I7	K1	K10
C6	D4	G34
G52	P10	C20
5x11	C17	Q2
C16	I8	



+49 5233 95 290 10

service@mv-steinhelm.de

Name • Nom • Nome • Naom • Nazwa • Jméno • Νόμος • Νέμ • Denumire • Isim • Имя	Nr • No • N° • Номер • Č • Sz	Typ • Type • Tip • Трpus • Тipo • Tun
CITY / GIRON	---	08

D Unsere Dienstleistungen für Beschädigte
Sollten Ihnen ein Beschädigtes fehlen, können Sie diese Servicekarte direkt an die untenstehende Adresse mailen. Wir können auf diese Weise nur Beschädigte auf diesem Wege verschicken. Sollten Sie eine andere Bausituation an Ihrem Möbelstück haben, so wenden Sie sich bitte direkt an Ihr Möbelhaus.

GB Our direct order service for filling
If a filling part is missing, you can e-mail this service card directly to the address below. However, we can only send filling parts in this way if you have any other contact for completion concerning your item of furniture, please contact your furniture store directly.

CZ Nahr přílohu služby pro kování
Chybí-li vám nějaký díl z kování, můžete tuto službu využít e-mailem přímo na níže uvedenou adresu. Touto cestou však můžeme poslat jen díly kování. Pokud byste měli nějaký jiný problém, obraťte se přímo na svého prodejce nábytku.

F En attendant la notice de montage
Si vous manquez une pièce, veuillez envoyer directement la présente carte service à l'adresse e-mail indiquée ci-dessous. Cependant, ceci nous permet uniquement d'envoyer des ferrures. Pour tout autre type de réclamation ou notamment votre meuble, veuillez contacter directement votre magasin d'ameublement.

I Il nostro servizio di aiuto per i danni del ferromontaggio
Qualora vi dovesse mancare un pezzo di fissaggio, allora vi preghiamo di inviarci questa carta di servizio immediatamente affinché il pezzo vada spedito. Possiamo inviare i pezzi di fissaggio solamente per mezzo di questo procedimento. Qualora dovete avere qualche altra reclamazione in merito al mobile, allora vi preghiamo di rivolgervi direttamente al Vostro Negozio di mobili.

BG Нашата директна услуга за обнова
Ако ви липват части от комплект, потърсете местоположението на продавача на мебелите и ни изпратете на e-mail адреса, посочен по-долу. По този начин можем да доставим само метални елементи от обнова. Ако устоимате други дефекти по мебелите, Ви съветваме да се обърнете към продавача на мебелите, от който сте закупили мебелите.

NL Onze directservice voor losse onderdelen
Wanneer er een onderdeel ontbreekt, kunt u deze servicekaart direct aan onderstaand e-mailadres sturen. Wij kunnen langzame deze weg echter alleen bestaande verstuuren. Mocht u een ander probleem aan uw meubel hebben, verzoeken wij u contact op te nemen met uw meubel dealer.

PL Nasz bezpośredni serwis części montażowych
Jeżeli brakuje części koniecznych do montażu, prosimy o przesłanie nam niniejszej karty w celu wysłania na nasz podany adres e-mailowy. W ten sposób możemy przesyłać wyłącznie części montażowe. W przypadku innych reklamacji dotyczących mebla, prosimy zgłaszać je do naszego meblowego, w którym został dokonany zakup.

HR Servis za otkov
U slučaju da nedostaje neki od dijelova molimo vas da na dole navedenu mail adresu pošaljete našu službu za otkov. Na ovaj način mogu se dostaviti samo otkovi. U slučaju da imate dodatne prigovore vezane uz komad namještaja molimo vas da se obratite izravno trgovini namještaja gdje je isti kupljen.

HU Direktazi gátlétek vezetékek esetén
Ha hiányzik egy vasalat, ezt a kártyát kóvetlenül elküldheti az alábbi e-mail címre. Azonban csak a vasalatot tudunk így küldeni. Amennyiben másfajta reklamációt kell benyújtani, kérjük, forduljon kóvetlenül a boltiáruházhoz.

SK Náš priamy servis pre štít kovánie
Ak by vám chýbala niekajá časť kovánie, môžete poslať túto službu priamo na nižšie uvedenú adresu. Cieľom kovánie vieme poslať iba týmto spôsobom. Ak by ste mali iný problém s nábytkom, obráťte sa priamo na Vašu predajňu nábytku.

SLO Naše direktna usluga za strojenje
V tem primeru, ko vam manjka kakikoli delov, lahko to sporočimo kar tako po e-pošti direktno na spodnji naslov. Po tej poti vam lahko pošljemo samo otkove. Če delite nekatere kakovostne druge delovne pogoje, se obrnite neposredno na vašo trgovino pohištva.

RO Serviciu directă pentru fierărie
În cazul în care vă lipsește o piesă de fierărie și nu puteți găsi altă adresă directă de servicii prin e-mail la adresa de mai jos. Nihi nu putem expedia piesa de fierărie decât pe această cale. Dacă aveți o altă reclamație referitoare la piesa de mobilier, atunci vă rugăm să vă adresați direct la magazinul de mobilier.

RUS Наш прямой сервис для поставок фурнитуры
Если обнаружено, что Вам не хватает того или иного элемента фурнитуры, Вы можете отправить сервисную карту по факсу непосредственно на нижеуказанный адрес электронной почты. Однако, таким образом мы сможем переслать лишь фурнитуру. Если же у Вас возникнут другие претензии относительно приобретенной мебели, пожалуйста, обращайтесь непосредственно в магазин, осуществляющий продажу.

S Měr direktní služba pro štít kování
Om du mangler en beslagdel kan du skicka detta servicekortet direkt till produktionsen som anges nedan. Tänk på att detta är den enda möjligheten att skicka beslagdelar till dig. Om du vill klaga på ditt möbel av annan anledning måste du kontakta ditt möbelhus direkt.

ES Nuestro servicio directo para accesorios
Si le falta algún accesorio, puede enviar esta tarjeta de servicio directamente a la siguiente dirección. No obstante, por este método solo podemos enviar accesorios. Si tiene el gura otra objeción sobre su mueble, consulte directamente con su mueblería.

TR Doğrudan loto hizmetleri servisi
Eğer doğrudan bir aksesuar bulamazsanız loto adresine bu adresle doğrudan mail gönderebilirsiniz. Ancak bu yöntemle sadece aksesuarlar gönderebiliriz. Mobilyanızla ilgili diğer sorularınızı doğrudan mobilya satıcınıza sorunuz.

nr	L[mm]	B[mm]	T[mm]	Menge	Coll
1	350	300	16	1	1/1
2	350	300	16	1	1/1
3	968	266	16	1	1/1
4	962	254	16	1	1/1
5	862	100	16	1	1/1
6	962	344	16	1	1/1
7	968	332	16	1	1/1

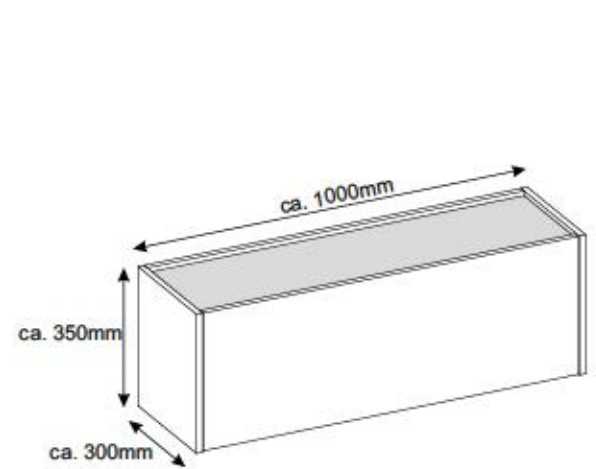
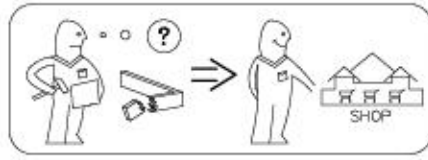
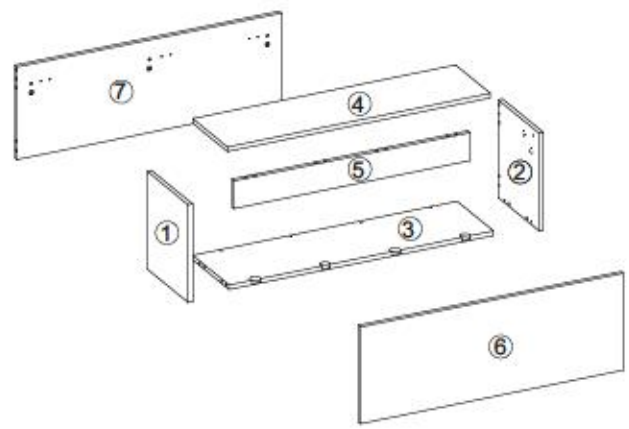

- (D)** Montageanleitung
- (NL)** Handleiding voor de montage
- (TR)** Montaj talimatı
- (F)** Notice de montage
- (CZ)** Montážní návod
- (HU)** Szerelési útmutató
- (GB)** Assembly instructions
- (PL)** Instrukcja montażu
- (RU)** Инструкция по монтажу
- (IT)** Istruzioni di montaggio
- (SK)** Návod na montáž
- (RO)** Instrucțiuni de montaj
- (ES)** Instrucciones de montaje
- (TR)** Montaj Talimatı

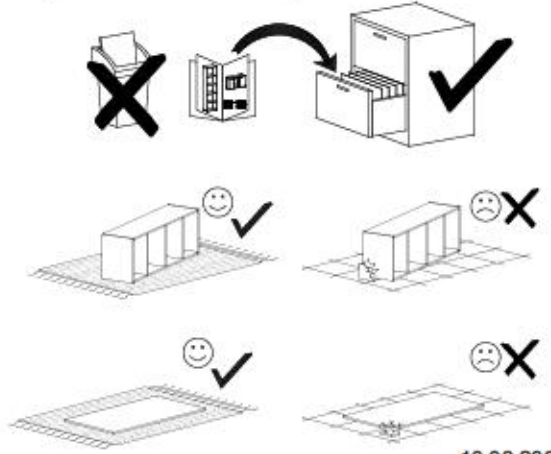
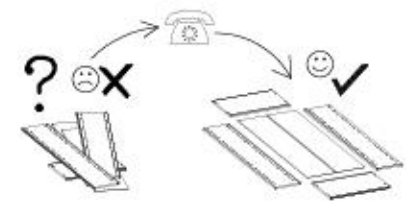
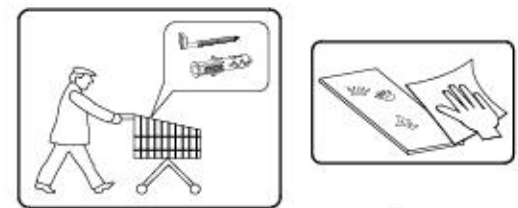
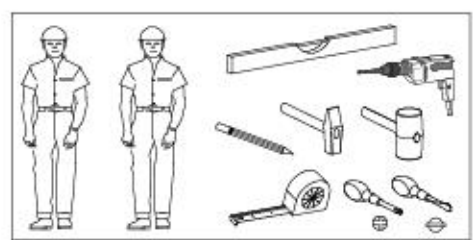



n°	L[mm]	B[mm]	T[mm]	Menge	Coll.
1	350	300	16	1	1/1
2	350	300	16	1	1/1
3	968	266	16	1	1/1
4	968	283	16	1	1/1
5	968	332	16	1	1/1
6	962	347	16	1	1/1

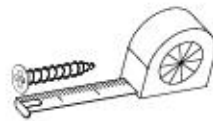
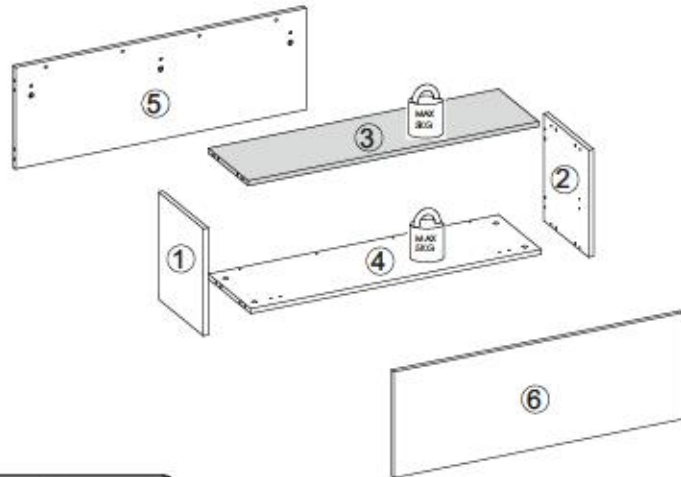

B1 ø8x35 x12	A1 ø7x50 x4	W2 x1	I7a x4	I7b x4
K1 x16	K10 x16	D4 x2	C1 x2	G34 3,5x16 x16
G52 5x11 x6	P10 x3	C10 x2	I8 x3	Q2 x3



I

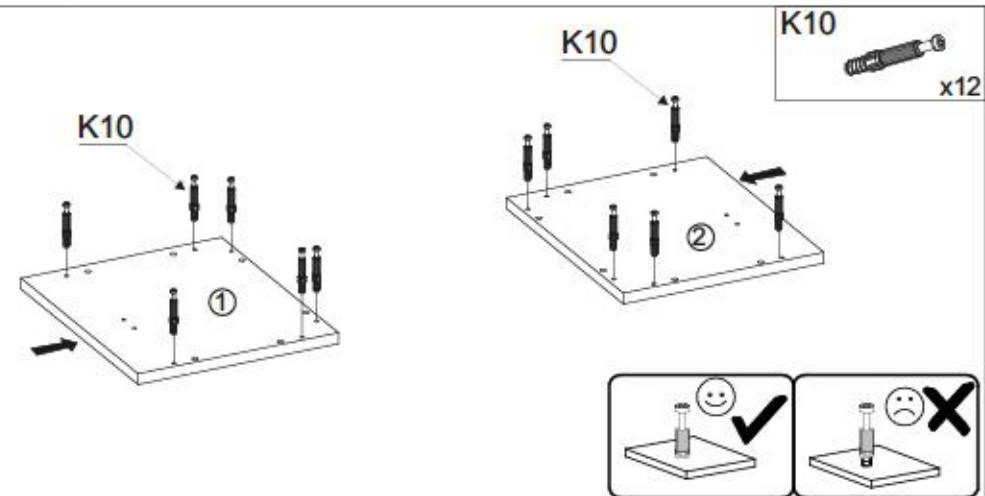

II

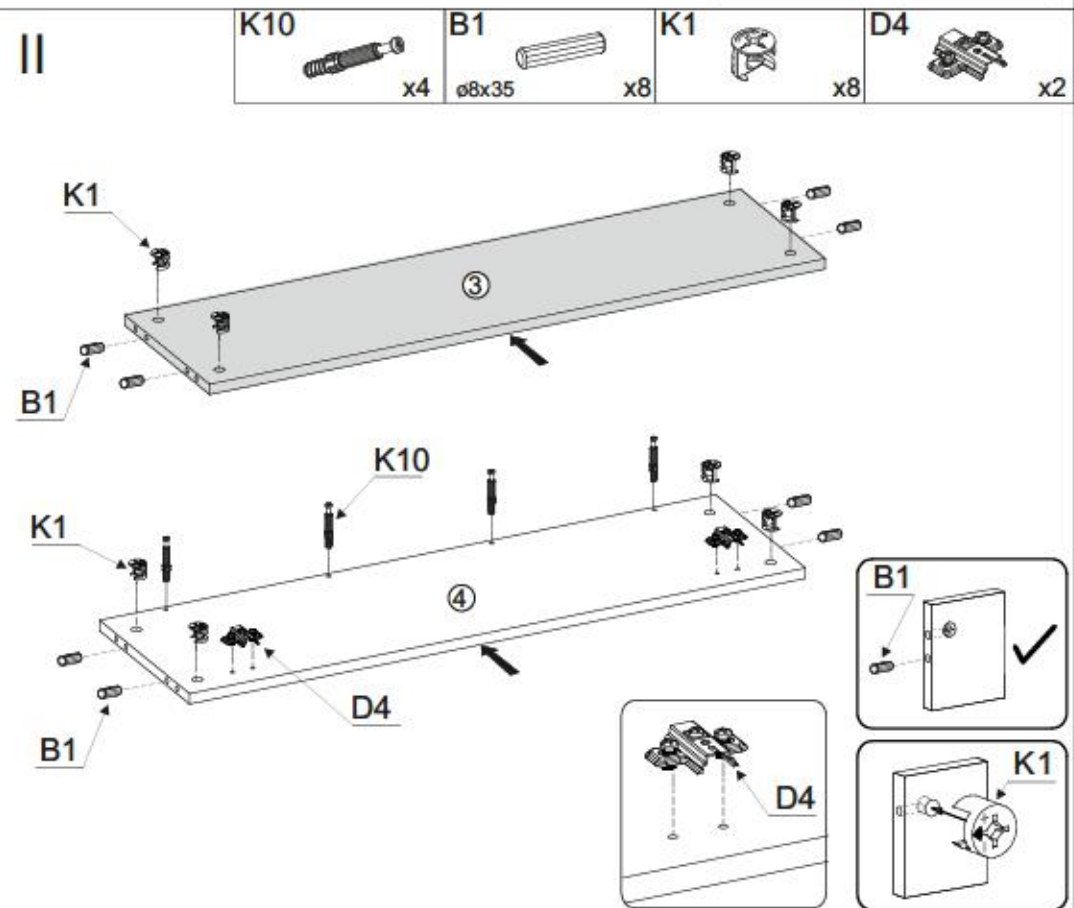

4/11

CITY / GIRON 47



III

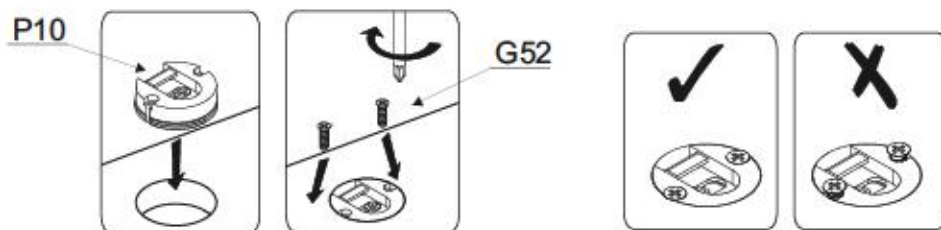
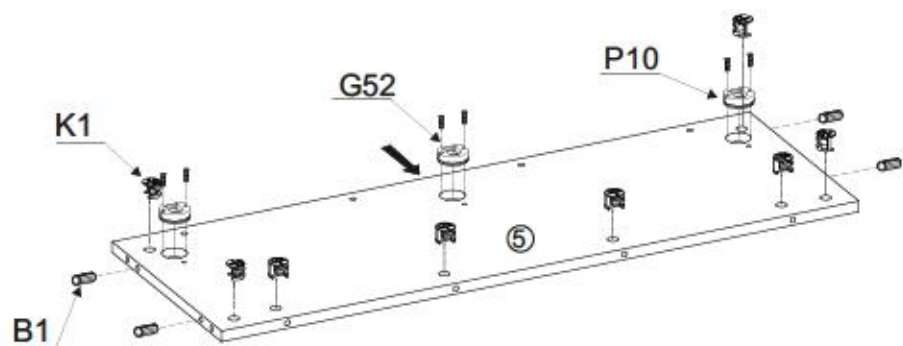
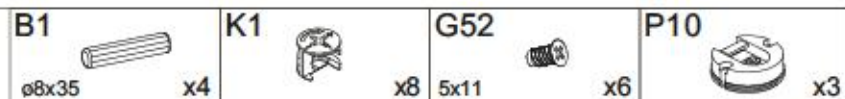

IV

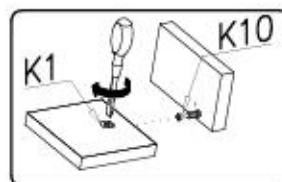
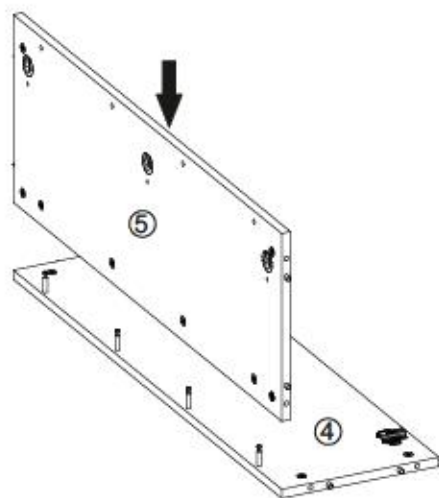

5/11

CITY / GIRON 47



V

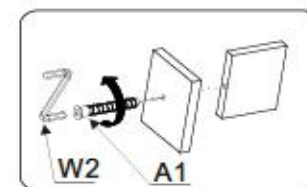
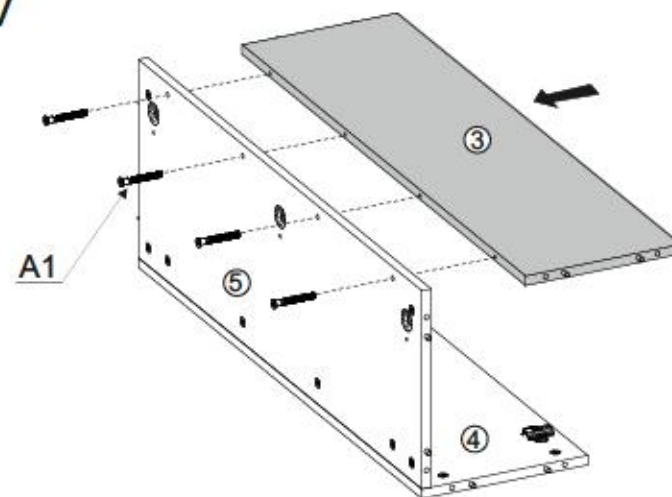

VI

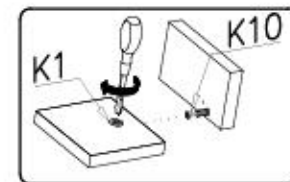
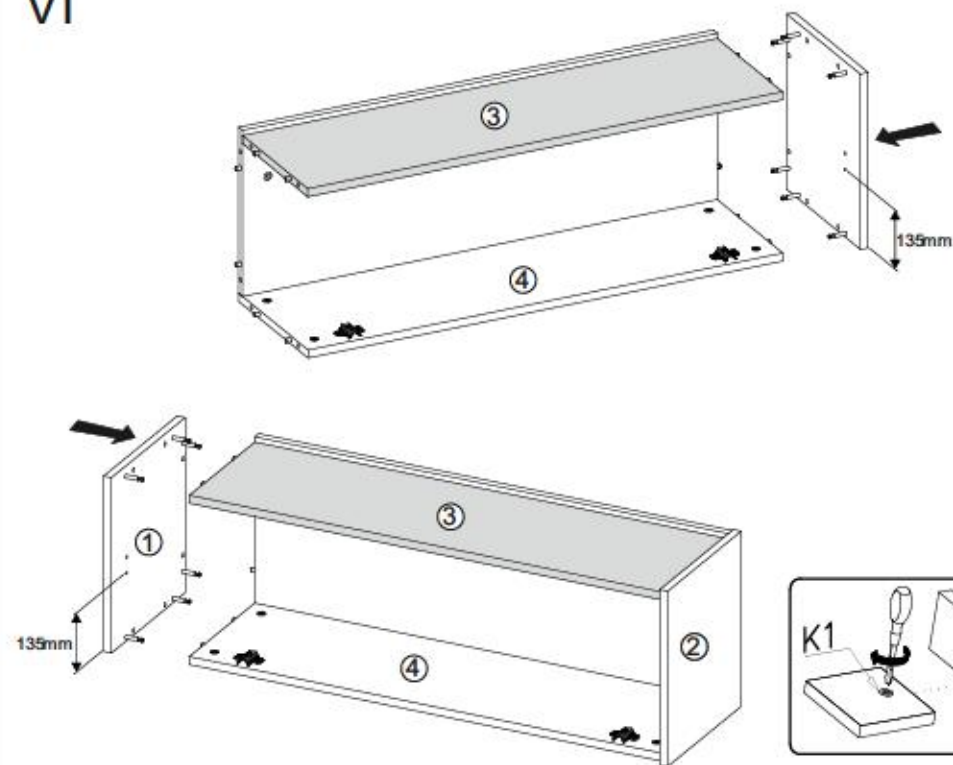



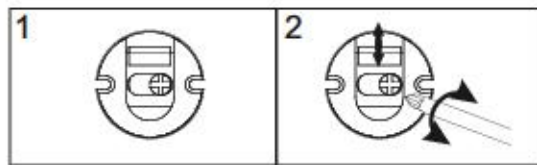
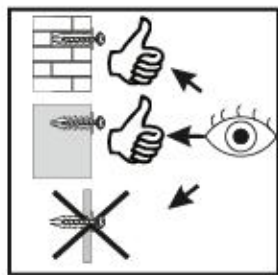
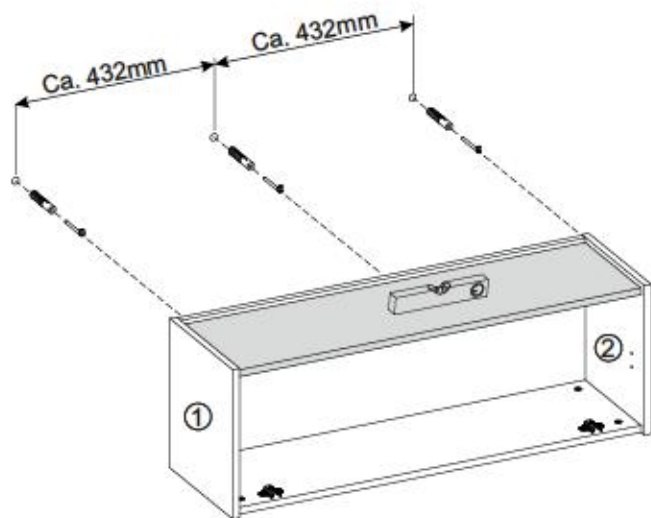
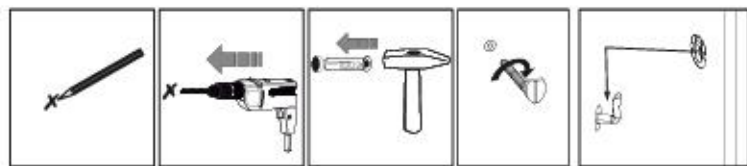
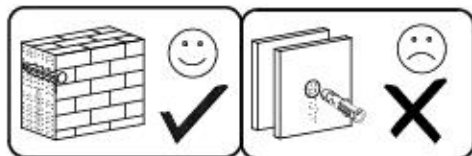

VII



VIII

Q2

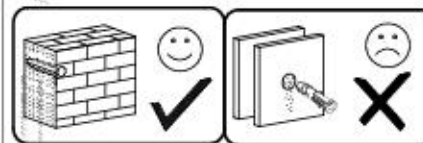
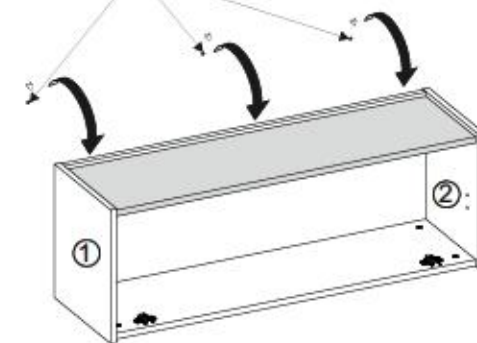
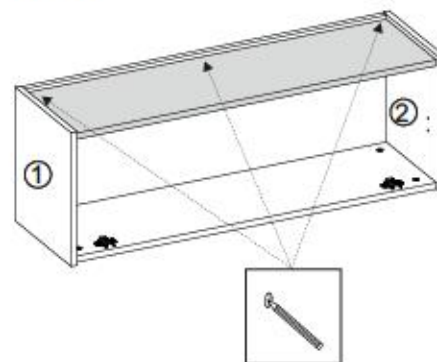
 x3

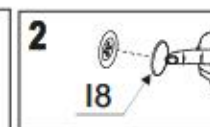
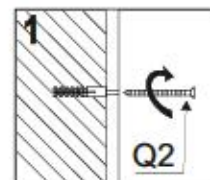

IX

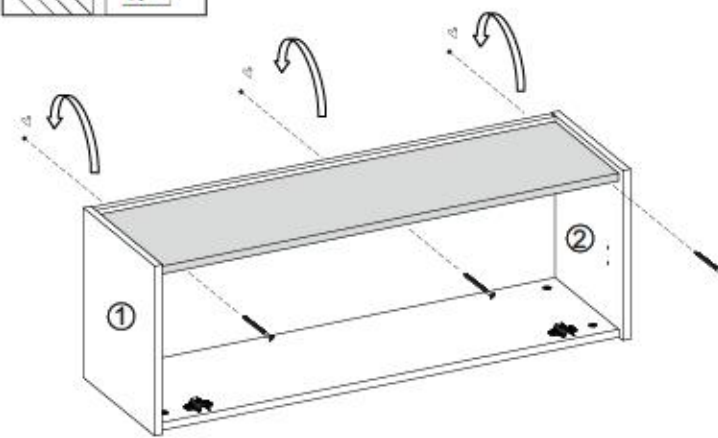

I8
 x3



8/11

CITY / GIRON 47



X

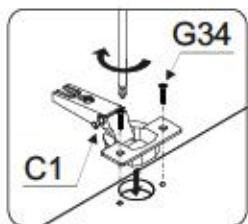

C1



x2

G34



3,5x16

x4

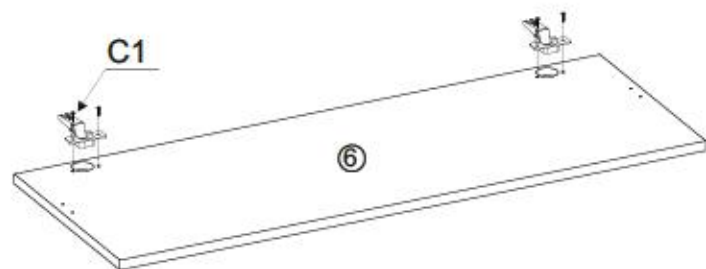

XI

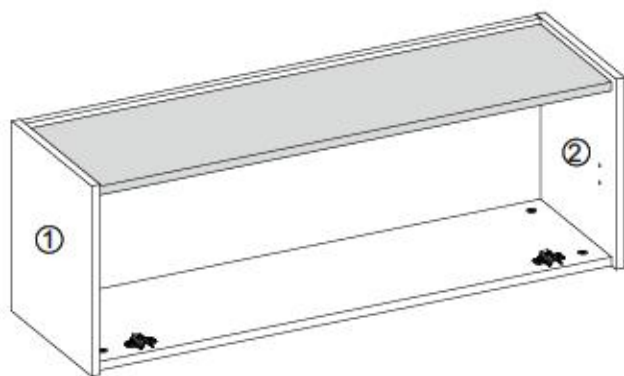

I7a



x4

I7b



x4

I7a, I7b

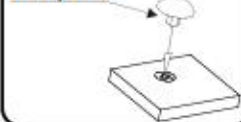

9/11

CITY / GIRON 47



XII

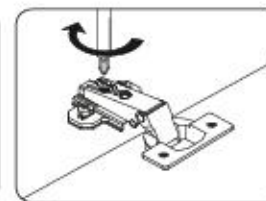
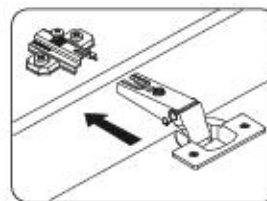

C10

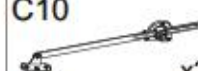

x2

G34



3,5x16

x12

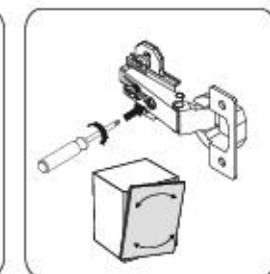
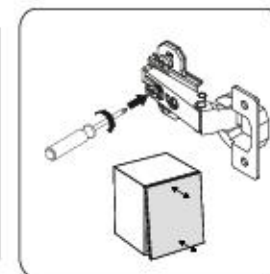
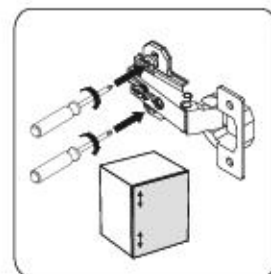
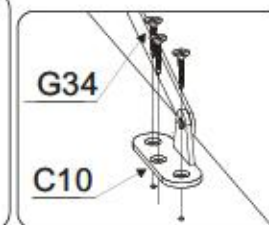
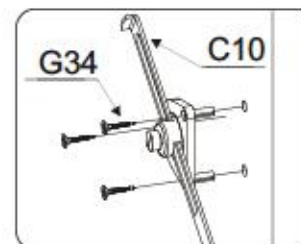
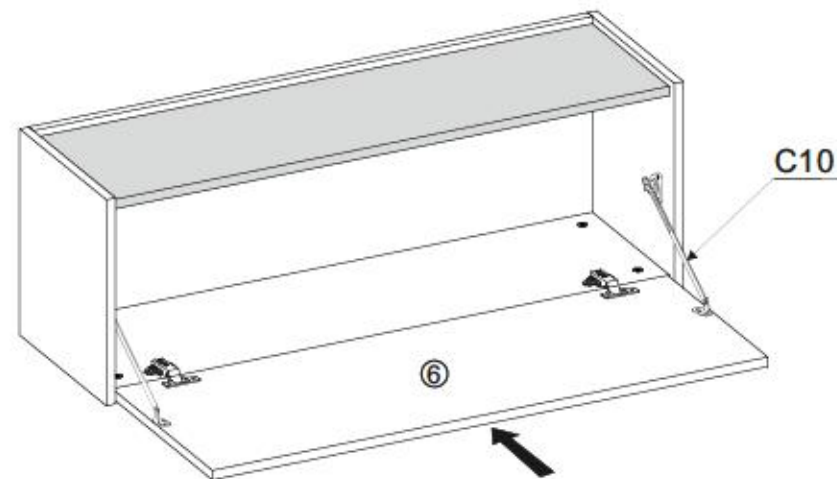

10/11 Service • Assistenza • Dienstverlening • Serwis • Servis • Szerviz • Сервисная служба

Name • Nom • Nome • Naam • Nazwa • Jméno • Názov • Név • Denumire • Isim • Имя
 CITY / GIRON --- 47

D Lirese Dirschtelung an der Beschädigte
 Sollen Ihnen ein Beschädigter haben, können Sie diese Servicekarte direkt an die untenstehende Adresse mailen. Wir können an sich nur nur Beschädigte auf diesem Wege verschicken. Sollten Sie eine andere Beseitigung an Ihrem Möbelstück haben, so werden sie sich bitte direkt an Ihr Möbelhaus.

GB Our direct order service for filing
 If a filing part is missing, you can e-mail this service card directly to the address below. However, we can only send filing parts in this way if you have any other cause for complaint concerning your item of furniture, please contact your furniture store directly.

CZ Násle přímá služba pro kování
 Když-li vám nějaký díl z kování, můžete tuto službu rovnou odeslat e-mailem přímo na níže uvedenou adresu. Touto cestou však můžeme poslat jen díly kování. Pokud byste měli nějakou jinou újmu nábytku, obraťte se přímo na svého prodejce nábytku.

F Bien étudier la notice de montage
 Si vous remarque une erreur, veuillez envoyer directement la présente carte service à l'adresse e-mail indiquée ci-dessous. Cependant, ce nous permet uniquement d'envoyer des ferrures. Pour tout autre type de réclamation concernant votre meuble, veuillez contacter directement votre magasin d'ameublement.

I Il nostro servizio di aiuto per il collare del ferramenta
 Qualora Vi dovesse mancare un pezzo di ferramenta, qualora Vi dovesse mancare un pezzo di ferramenta, allora Vi preghiamo di inviare questa carta di servizio immediatamente all'indirizzo sottostante. Possiamo inviare i pezzi di ferramenta solamente per mezzo di questo procedimento. Qualora dovesse avere qualche altro reclamo in merito al mobile, allora Vi preghiamo di rivolgerVi direttamente al Vostro Negozio di mobili.

BG Насата директна услуга за обвиве
 Ако имате част от комплект, потърсете настоящата сервисна карта и не я изпращате на e-mail адреса, защото по-рано. Тя може да ви бъде полезна за доставяне само на необходимите елементи от обвиве. Ако установите други дефекти по мебелта, би следвало да се обърнете към мебелната изкупувачка, от която сте закупили стаята.

NL Onze directie voor losse onderdelen
 Wanneer er een onderdeel ontbreekt, kunt u deze servicekaart direct aan onderstaand e-mailadres sturen. Wij kunnen langa deze weg echter alleen losse onderdelen versturen. Mocht u een ander probleem aan uw meubel hebben, verzoeken wij u contact op te nemen met uw meubelwinkler.

PL Nasz bezpośredni serwis części montażowych
 Jeżeli brakuje części konstrukcyjnych do montażu, prosimy o przesłanie nam niniejszej karty serwisowej na niżej podany adres e-mailowy. W ten sposób możemy przesłać Państwu tylko brakujące części. W przypadku innych reklamacji dotyczących mebla, prosimy zgłaszać je do salonu meblowego, w którym został dokonany zakup.

HR Servis za olovce
 U slučaju da nedostaje neki od dijelova molimo vas da na dole navedenu mail adresu pošaljete ovaj servisni obrazac. Na ovaj način mogu se dostaviti samo olovci. U slučaju da imate dodatne prigovore vezane uz komad namještaja molimo vas da se obratite izravno trgovini namještaja gdje je isti kupili.

HU Direktárgéltetünk varabólak esetén
 Ha hiányzik egy varabólak, ezt a kártyát kizárólag e-mail útján az alább feltüntetett címre. Azonban csak az alább felsorolt tartalmú kártyát küldhet. Amennyiben másfajta reklamációt áll fel Ön ellenében az illetékes, forduljon kizárólag a boltüzeméhez.

SK Náš priamy servis pre čisti kovania
 Ak by Vám chýbala nejaká časť kování, môžete poslať túto servisnú kartu priamo e-mailom na nižšie uvedenú adresu. Cieľ je kování. Vieme poslať iba tieto aplikácie. Ak by ste mali inú reklamáciu ohľadom vášho nábytku, obráťte sa priamo na Vašu predajňu nábytku.

SLO Násle direktno uslugu storitve za olovce
 Če vam manjka kakšno olovco, lahko to servisu karico pošljete po e-pošti direktno na spodnji naslov. Po tej poti vam lahko pošljemo samo olovce. Če imate kakšne druge pritožbe, se obrnite neposredno na vašo trgovino pohištva.

RO Serviciul nostru direct pentru fierare
 Dacă în casa vă lipsește o piesă de fierare (pieși) și îl trimiteți direct acest card de serviciu prin e-mail la adresa de mai jos. Noi nu putem expedia piesa de fierare decât pe această cale. Dacă aveți o altă reclamație referitoare la piesa de mobilă, atunci vă rugăm să vă adresați direct la magazinul dvs. de mobilă.

RUS Наш прямой сервис для поставки фурнитуры
 Если замечено, что Вам не хватает того или иного элемента фурнитуры, Вы можете отправить сервисную карту по факсу непосредственно на нижеприведенный адрес электронной почты. Однако, таким образом мы можем переслать лишь фурнитуру. Если же у Вас возникнут иные претензии относительно приобретенной мебели, пожалуйста, обращайтесь непосредственно в магазин/салон, осуществляющий продажу.

S Vår direktna tjena för beslaggäddar
 Om du saknar en beslaggädd kan du skicka detta servicekort direkt till e-postadressen som anges nedan. Tillåt oss dock inte bli den enda orsaken till skicka beslaggäddar till dig. Om du har några andra klagomål av annan art än ingången till den kontakta ditt möbelslag direkt.

ES Nuestro servicio directo para accesorios
 Si le falta algún accesorio, puede enviar esta tarjeta de servicio directamente a la siguiente dirección. No obstante, por este método solo podemos enviar accesorios. Si tiene alguna otra objeción sobre su mueble, consulte directamente con su mueblería.

TR Doğrudan loto doğrudan servisi
 Bir donanım eksikliği bu servise ilişkin doğrudan sorgular bu adresle doğrudan mail ile yapılabilir. Sadece bu yolu donanım gıdirmeleri için. Mobilyanızda başka playeleriniz varsa diğer doğrudan mobilya satıcılarına danışın.

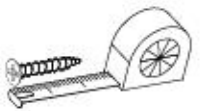

B1 ø8x35 X...	A1 ø7x50 X...	W2 X...
I7a X...	I7b X...	K1 X...
K10 X...	D4 X...	C1 X...
G34 3,5x16 X...	G52 5x11 X...	P10 X...
C12 X...	I8 X...	Q2 X...

+49 5233 95 290 10
 service@mv-stehmet.de

11/11 Service • Assistenza • Dienstverlening • Serwis • Servis • Szerviz • Сервисная служба

Name • Nom • Nome • Naam • Nazwa • Jméno • Názov • Név • Denumire • Isim • Имя
 CITY / GIRON --- 47

D Lirese Dirschtelung an der Beschädigte
 Sollen Ihnen ein Beschädigter haben, können Sie diese Servicekarte direkt an die untenstehende Adresse mailen. Wir können allerdings nur nur Beschädigte auf diesem Wege verschicken. Sollten Sie eine andere Beseitigung an Ihrem Möbelstück haben, so werden sie sich bitte direkt an Ihr Möbelhaus.

GB Our direct order service for filing
 If a filing part is missing, you can e-mail this service card directly to the address below. However, we can only send filing parts in this way if you have any other cause for complaint concerning your item of furniture, please contact your furniture store directly.

CZ Násle přímá služba pro kování
 Když-li vám nějaký díl z kování, můžete tuto servisní kartu odeslat e-mailem přímo na níže uvedenou adresu. Touto cestou však můžeme poslat jen díly kování. Pokud byste měli nějakou jinou újmu nábytku, obraťte se přímo na svého prodejce nábytku.

F Bien étudier la notice de montage
 Si vous remarque une erreur, veuillez envoyer directement la présente carte service à l'adresse e-mail indiquée ci-dessous. Cependant, ce nous permet uniquement d'envoyer des ferrures. Pour tout autre type de réclamation concernant votre meuble, veuillez contacter directement votre magasin d'ameublement.

I Il nostro servizio di aiuto per il collare del ferramenta
 Qualora Vi dovesse mancare un pezzo di ferramenta, qualora Vi dovesse mancare un pezzo di ferramenta, allora Vi preghiamo di inviare questa carta di servizio immediatamente all'indirizzo sottostante. Possiamo inviare i pezzi di ferramenta solamente per mezzo di questo procedimento. Qualora dovesse avere qualche altro reclamo in merito al mobile, allora Vi preghiamo di rivolgerVi direttamente al Vostro Negozio di mobili.

BG Насата директна услуга за обвиве
 Ако имате част от комплект, потърсете настоящата сервисна карта и не я изпращате на e-mail адреса, защото по-рано. Тя може да ви бъде полезна за доставяне само на необходимите елементи от обвиве. Ако установите други дефекти по мебелта, би следвало да се обърнете към мебелната изкупувачка, от която сте закупили стаята.

NL Onze directie voor losse onderdelen
 Wanneer er een onderdeel ontbreekt, kunt u deze servicekaart direct aan onderstaand e-mailadres sturen. Wij kunnen langa deze weg echter alleen losse onderdelen versturen. Mocht u een ander probleem aan uw meubel hebben, verzoeken wij u contact op te nemen met uw meubelwinkler.

PL Nasz bezpośredni serwis części montażowych
 Jeżeli brakuje części konstrukcyjnych do montażu, prosimy o przesłanie nam niniejszej karty serwisowej na niżej podany adres e-mailowy. W ten sposób możemy przesłać Państwu tylko brakujące części. W przypadku innych reklamacji dotyczących mebla, prosimy zgłaszać je do salonu meblowego, w którym został dokonany zakup.

HR Servis za olovce
 U slučaju da nedostaje neki od dijelova molimo vas da na dole navedenu mail adresu pošaljete ovaj servisni obrazac. Na ovaj način mogu se dostaviti samo olovci. U slučaju da imate dodatne prigovore vezane uz komad namještaja molimo vas da se obratite izravno trgovini namještaja gdje je isti kupili.

HU Direktárgéltetünk varabólak esetén
 Ha hiányzik egy varabólak, ezt a kártyát kizárólag e-mail útján az alább feltüntetett címre. Azonban csak az alább felsorolt tartalmú kártyát küldhet. Amennyiben másfajta reklamációt áll fel Ön ellenében az illetékes, forduljon kizárólag a boltüzeméhez.

SK Náš priamy servis pre čisti kovania
 Ak by Vám chýbala nejaká časť kování, môžete poslať túto servisnú kartu priamo e-mailom na nižšie uvedenú adresu. Cieľ je kování. Vieme poslať iba tieto aplikácie. Ak by ste mali inú reklamáciu ohľadom vášho nábytku, obráťte sa priamo na Vašu predajňu nábytku.

SLO Násle direktno uslugu storitve za olovce
 Če vam manjka kakšno olovco, lahko to servisu karico pošljete po e-pošti direktno na spodnji naslov. Po tej poti vam lahko pošljemo samo olovce. Če imate kakšne druge pritožbe, se obrnite neposredno na vašo trgovino pohištva.

RO Serviciul nostru direct pentru fierare
 Dacă în casa vă lipsește o piesă de fierare (pieși) și îl trimiteți direct acest card de serviciu prin e-mail la adresa de mai jos. Noi nu putem expedia piesa de fierare decât pe această cale. Dacă aveți o altă reclamație referitoare la piesa de mobilă, atunci vă rugăm să vă adresați direct la magazinul dvs. de mobilă.

RUS Наш прямой сервис для поставки фурнитуры
 Если замечено, что Вам не хватает того или иного элемента фурнитуры, Вы можете отправить сервисную карту по факсу непосредственно на нижеприведенный адрес электронной почты. Однако, таким образом мы можем переслать лишь фурнитуру. Если же у Вас возникнут иные претензии относительно приобретенной мебели, пожалуйста, обращайтесь непосредственно в магазин/салон, осуществляющий продажу.

S Vår direktna tjena för beslaggäddar
 Om du saknar en beslaggädd kan du skicka detta servicekort direkt till e-postadressen som anges nedan. Tillåt oss dock inte bli den enda orsaken till skicka beslaggäddar till dig. Om du har några andra klagomål av annan art än ingången till den kontakta ditt möbelslag direkt.

ES Nuestro servicio directo para accesorios
 Si le falta algún accesorio, puede enviar esta tarjeta de servicio directamente a la siguiente dirección. No obstante, por este método solo podemos enviar accesorios. Si tiene alguna otra objeción sobre su mueble, consulte directamente con su mueblería.

TR Doğrudan loto doğrudan servisi
 Bir donanım eksikliği bu servise ilişkin doğrudan sorgular bu adresle doğrudan mail ile yapılabilir. Sadece bu yolu donanım gıdirmeleri için. Mobilyanızda başka playeleriniz varsa diğer doğrudan mobilya satıcılarına danışın.

nr	L [mm]	B [mm]	T [mm]	Wenge	Coll
1	350	300	16	1	1/1
2	350	300	16	1	1/1
3	968	266	16	1	1/1
4	968	283	16	1	1/1
5	968	332	16	1	1/1
6	962	347	16	1	1/1

